

TR10A201 RE / 02.2015

HU

Szerelési, üzemeltetési és karbantartási utasítás
Garázskapu-meghajtás

SL

Navodilo za montažo, delovanje in vzdrževanje
Pogon garažnih vrat

HR

Uputa za montažu, pogon i održavanje
Pogon za garažna vrata

RO

Instrucțiuni de montaj, exploatare și întreținere
Sistem de acționare pentru uși de garaj

EL

Οδηγίες συναρμολόγησης, λειτουργίας και συντήρησης
Μηχανισμός κίνησης γκαραζόπορτας

BG

Инструкция за монтаж, експлоатация и поддръжка
Задвижване за гаражни врати

TR

Montaj, İşletim ve Bakım Kılavuzu
Garaj kapısı motoru

SR

Uputstvo za montažu, rad i održavanje
Motor za garažna vrata



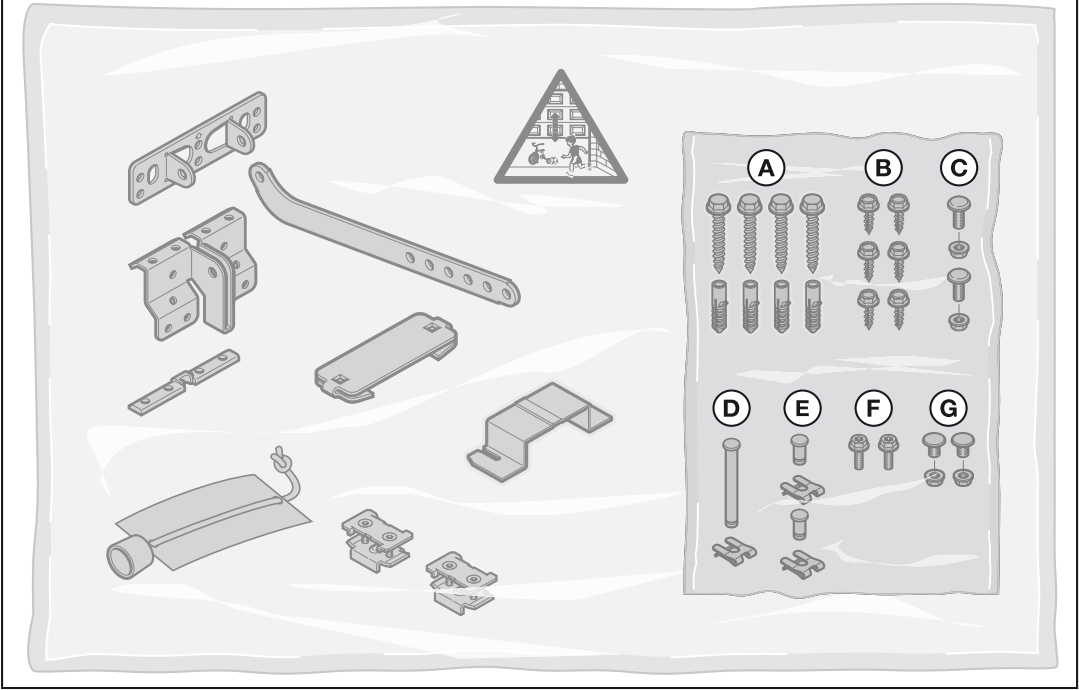
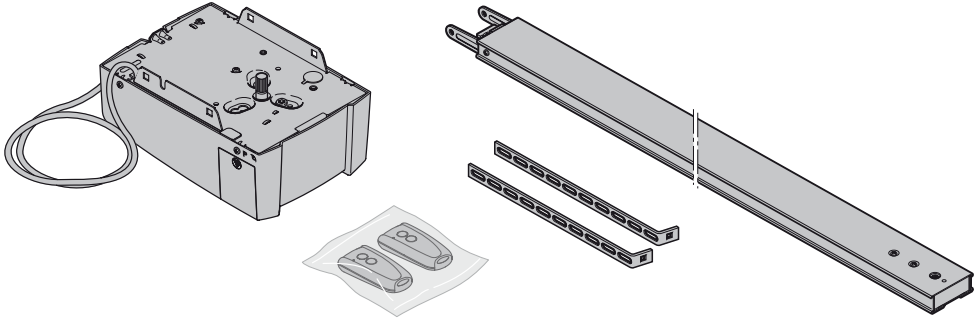
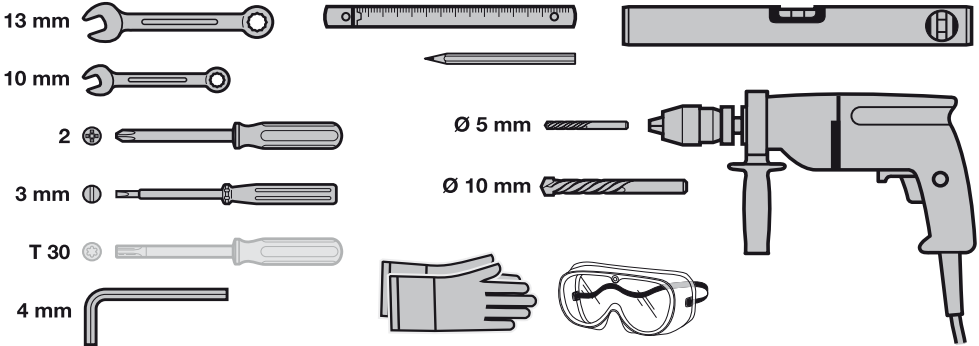



A**B**

MAGYAR	6
SLOVENSKO	21
HRVATSKI	36
ROMÂNĂ	51
ΕΛΛΗΝΙΚΑ	67
БЪЛГАРСКИ	83
TÜRKÇE	100
SRPSKI	115

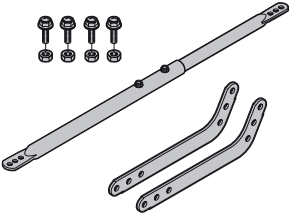
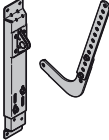
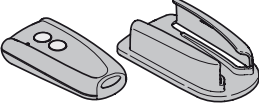
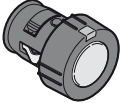
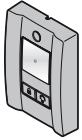

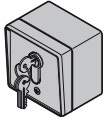
.....	128
-------	------------

C ₁		<p>Hosszabbított vonszolóelem</p> <p>Ha a szabad tér a kapu legmagasabb pontja és a földem között kisebb, mint 30 mm, a garázskapec-meghajtás, amennyiben elegendő hely áll rendelkezésre, akár a nyitott kapu mögé is szerelhető. Ilyen esetekben egy hosszabbított vonszolóelem felszerelésére van szükség.</p> <ul style="list-style-type: none"> - 1.000 mm-es szemöldök-hátraálláshoz - szekcionált kapukhoz (N-sínnel) max. 2.375 mm-es magasságig - szekcionált kapukhoz (L- vagy Z-sínnel) max. 2.250 mm-es magasságig - billenőkapukhoz max. 2.750 mm-es magasságig
C ₂		<p>Beépítőkonzol szekcionált kapukhoz</p> <p>Idegen gyártmányokhoz</p>
C ₃		<p>RSC 2 kéziadó (kéziadó tartóval együtt)</p> <p>Ez a kéziadó ugró kóddal dolgozik (frekvencia: 433 MHz), ami minden küldési folyamat során megváltozik. A kéziadón két gomb található, azaz a második gombbal Ön egy második kaput nyithat vagy felkapcsolhatja a külső világítást, ha ehhez egy opcionális vevőegység csatlakoztatva van.</p>
C ₄		<p>RSZ 1 kéziadó</p> <p>Ez a kéziadó szivargyűjtőbe dugható. A kéziadó ugró kóddal dolgozik (frekvencia: 433 MHz), ami minden küldési folyamat során megváltozik.</p>
C ₅		<p>PB 3 belső nyomógomb</p> <p>A belső nyomógombbal kényelmesen, a garázs belsejéből, nyithatja és zárhatja a kaput, felkapcsolhatja a motor lámpáját és lezárhatja a távvezérlést.</p> <p>7 m vezetékkel (2-eres) és rögzítőanyagokkal együtt.</p>
C ₆		<p>RCT 3b rádiós kódkapcsoló</p> <p>A világító rádiós kódkezelővel legfeljebb 3 kapumeghajtás impulzusosan, vezeték nélkül vezérelhető. Így megtakarítja a költséges vezetékvezést.</p>
C ₇		<p>Falon kívüli / süllyesztett kulcsos kapcsoló</p> <p>A kulcsos kapcsolóval a garázskapec-meghajtást kívülről kulccsal működtetheti. A készülék két változatban létezik – vakolatba süllyesztett vagy falon kívüli.</p>
C ₈		<p>NET 3 szükségkireteselés</p> <p>Szükséges, ha a garázskapecnak nincs második bejárata.</p> <ul style="list-style-type: none"> - Furat Ø 13 mm - Kötélhossz 1,5 m

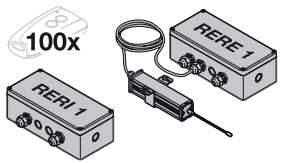
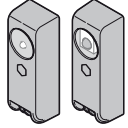
C ₉		<p>RERE 1 / RERE 1 vevőegység</p> <p>Ez az 1-csatornás vevőegység lehetővé teszi a garázskapu-meghajtás működtetését további száz kódszámú (nyomógomb) számára.</p> <p>Tárolóhelyek: 100 Frekvencia: 433 MHz (ugró kódos) Tápfeszültség: 24 V AC / DC vagy 230 / 240 V AC Relékimenet: Be / Ki</p>
C ₁₀		<p>EL 101 egyutas fényzorompó</p> <p>Beltéri használatra, mint kiegészítő biztonsági egység. 2x 10 m vezetékkel (2-eres) és rögzítőanyagokkal együtt.</p>

Tartalomjegyzék

A	Szállított termékek.....	2		
B	A garázkapu-meghajtás szereléséhez szükséges szerszámok	2		
C	Kiegészítők garázkapu-meghajtáshoz	4		
1	Néhány szó ezen utasításhoz	7		
1.1	Érvényes mellékletek	7		
1.2	Használt figyelmeztetések	7		
1.3	Használt definíciók.....	7		
1.4	Megjegyzés az ábrás részekhez	7		
1.5	Alkalmazott szimbólumok.....	7		
2	⚠ Biztonsági utasítások.....	8		
2.1	Előírás szerinti alkalmazás	8		
2.2	Nem rendeltetésszerű használat.....	8		
2.3	A szerelő képzettsége.....	8		
2.4	Biztonsági utasítások a kapuszerkezet szereléséhez, javításához és kiszereleséhez	8		
2.5	A szerelés biztonsági utasításai	8		
2.6	Az üzemeltetés és üzembe helyezés biztonsági utasításai	8		
2.7	Biztonsági utasítások a kéziadó használatához.....	9		
2.8	Bevizsgált biztonsági berendezések.....	9		
3	Szerelés	9		
3.1	Kapu / kapuszerkezet ellenőrzése.....	9		
3.2	A szükséges szabad tér	9		
3.3	Előkészítés a szekcionált kapun	9		
3.4	Előkészítés a billenőkapun.....	10		
3.5	A vezetősínek szerelése.....	10		
3.6	A garázkapu-meghajtás szerelése	11		
3.7	Szükségkireteszelés	11		
3.8	A figyelmeztető táblácska rögzítése	11		
4	Üzembe helyezés / Kiegészítő komponensek csatlakoztatása.....	11		
4.1	Kijelző- és működtető elemek	12		
4.2	A meghajtás betanítása	12		
4.3	Kiegészítő komponensek / kiegészítők csatlakoztatása	12		
4.4	DIL-kapcsolók funkciói	12		
5	Rádiós távvezérlés.....	13		
5.1	RSC 2 kéziadó	13		
5.2	Integrált rádiós vevőegység.....	13		
5.3	A kéziadók betanítása.....	13		
5.4	Üzemeltetés.....	14		
5.5	Az összes tárolóhely törlése	14		
6	Üzemeltetés.....	14		
6.1	A felhasználók kioktatása	14		
6.2	Működésellenőrzés.....	14		
6.3	Normál üzemmód	15		
6.4	Viselkedés feszültségkimaradásnál	15		
6.5	Viselkedés feszültségkimaradás után.....	15		
7	Ellenőrzés és karbantartás	15		
7.1	Biztonsági visszanyitás / ellenirányú futás ellenőrzése.....	15		
7.2	Izzócseré.....	16		
8	Hiba- / figyelmeztető jelzések és üzemállapotok megjelenítése.....	16		
8.1	A meghajtás-világítás jelzései.....	16		
8.2	Hibaüzenetek és figyelmeztető üzenetek megjelenítése	16		
9	A kapuadatok törlése	17		
10	Kiszereles és megsemmisítés	17		
11	Jótállási feltételek.....	17		
12	Kivonat a beépítési nyilatkozatból	18		
13	Műszaki adatok.....	18		
	Ábrás rész	128		



Tilos ezen dokumentum továbbadása, sokszorosítása, valamint tartalmának felhasználása és közlése. A tilalmat megszegők kártérítésre kötelezettek. Az összes szabadalmi, használati minta- és ipari jog fenntartva. A változtatás jogát fenntartjuk.

Tisztelt Vásárló!

Örömrölk szolgálg, hogy cégünk minőségi terméke mellett döntött.

1 Néhány szó ezen utasításhoz

Ezen utasítás a 2006/42/EG EK-irányelv értelmében egy **eredeti üzemeltetési utasítás**. Olvassa végig figyelmesen ezt az utasítást: fontos információkat talál benne a termékről.

Vegye figyelembe a megjegyzéseket és kövesse a biztonsági illetve figyelmeztető utasításokat.

Ezt az Útmutatást gondosan őrizze meg!

1.1 Érvényes mellékletek

A kapuszerkezet biztonságos használatához és karbantartásához a következő mellékleteknek kell rendelkezésre állniuk:

- ezen utasítás
- a mellékelt gépkönyv
- a garázkapu kezelési utasítása

1.2 Használt figyelmeztetések

	Általános figyelmeztető szimbólum jelzi azt a veszélyt, ami sérüléseket vagy halált okozhat. A szöveges részben az általános figyelmeztető szimbólum az azt követő figyelmeztetési fokozatok leírásával együtt használatos. Az ábrás részben kiegészítő adat vagy jelölés utal a szöveges részben található magyarázatra.
 VESZÉLY	Olyan veszély jelölése, amely azonnali halált vagy súlyos sérüléseket okoz.
 FIGYELMEZTETÉS	Olyan veszély jelölése, amely halált vagy súlyos sérüléseket okozhat.
 VIGYÁZAT	Olyan veszély jelölése, amely könnyebb vagy közepes mértékű sérülésekhez vezethet.
VIGYÁZAT	Olyan veszély jelölése, ami a termék sérüléséhez vagy tönkremeneteléhez vezethet.

1.3 Használt definíciók

DIL-kapcsolók

A meghajtásfej oldalán lévő fedél alatt található kapcsolók, a meghajtás funkcióinak aktiválásához.

Impulzuskövető vezérlés

A kapu minden gombnyomásra az utolsó futási irányval ellentétesen indul, vagy a kapufutás megáll.

Tanulóútak

Kapufutások, melynek során a működési út és az erők, melyek a kapu működéséhez szükségesek, betanulásra kerülnek.

Normál üzemmód

Kapufutás betanult szakaszokkal és erőkkal.

Referenciaút

Kapufutás a *Kapu-Nyitva* végállásba, az alaphelyzet megállapításához.

Visszanyitás / biztonsági visszafutás

Kapufutás ellentétes irányba egy biztonsági egység vagy az erőhatárolás működésbe lépése esetén.

Működési út

Az a szakasz, amit a kapu a *Kapu-Nyitva* véghelyzettől a *Kapu-Zárva* véghelyzetig megtesz.

1.4 Megjegyzés az ábrás részekhez

Az ábrás részben a meghajtás szerelése egy szekcionált kapun van ábrázolva. Az eltérő szerelési lépések billenőkapukhoz külön jelölve vannak. Az ábrák számozásához a következő betűk vannak jelölésként hozzárendelve:

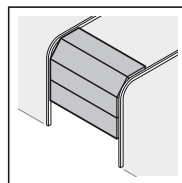

(a) = Szekcionált kapu

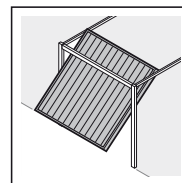

(b) = Billenőkapu

Az ábrás részben megadott összes méret mm-ben értendő.

1.5 Alkalmazott szimbólumok

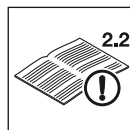

Lásd a szöveges részt
Például a **2.2:** jelentése: lásd a szöveges rész, 2.2 fejezetét



Fontos tudnivaló a személyi sérülések és az anyagi károk elkerülésére



Nagy erő kifejtés



Csekély erő kifejtés



Figyeljen a könnyűjárásra



Használjon védőkesztyűt



Hallhatóan beakasztani



A DIL-kapcsoló gyári beállítása

2 Biztonsági utasítások

2.1 Előírás szerinti alkalmazás

A garázkapu-meghajtás kizárólag impulzusüzemű, rugókiegyszerített, lakossági / nem ipari környezetbe telepített szekcionált- és billenőkapukhoz lett tervezve.

Vegye figyelembe a gyártói adatoknál megadott kapu és meghajtás kombinációt. Az MSZ EN 13241-1 szabvány szerinti lehetséges veszélyhelyzetek a szerkezetnek, és az általunk megadott szerelési módnak köszönhetően elkerülhetők. Az olyan kapuszerkezetek, melyek nyilvános területen találhatóak és csak egyetlen védelmi berendezéssel vannak felszerelve, pl. csak erőhatárolással, kizárólag felügyelet mellett üzemeltethetők.

A garázkapu-meghajtás száraz terekben való működtetésre lett konstruálva.

2.2 Nem rendeltetészerű használat

Tartós üzem és ipari környezetben való működtetés nem engedélyezett.

A meghajtást nem szabad zuhanásgátló nélküli kapukhoz használni.

2.3 A szerelő képzettsége

Az összeszerelés biztonságos és tervezett működése csak úgy biztosítható, ha a szerelést és karbantartást egy illetékes / szakértő üzemmel vagy egy illetékes / szakértő személyrel végezteti el az útmutatásokkal összhangban. Az EN 12635 szabvány szerint az számít szakképzett személynek, aki rendelkezik megfelelő képzettséggel, kvalifikált tudással és gyakorlati tapasztalattal, hogy a kapuszerkezetet szakszerűen és biztonságosan felszerelje, ellenőrizze és karbantartsa.

2.4 Biztonsági utasítások a kapuszerkezet szereléséhez, javításához és kiszéréséhez

 VESZÉLY
A súlykiegyszerített-rugók magas feszültség alatt állnak
▶ Lásd a figyelmeztetést a 3.1 fejezetben

 FIGYELMEZTETÉS
Sérülésveszély váratlan kapumozgás miatt
▶ Lásd a figyelmeztetést 7 fejezetben



A kapuszerkezet és a garázkapu-meghajtás szerelését, karbantartását, javítását és kiszérését szakembernek kell végeznie.

- ▶ A garázkapu-meghajtás elakadása esetén közvetlenül egy szakembert bízjon meg az ellenőrzéssel ill. javítással.

2.5 A szerelés biztonsági utasításai

A szakember ügyeljen arra, hogy a szerelési munkák végzése közben betartsák az érvényes munkavédelmi előírásokat valamint az elektromos készülékek üzemeltetésével kapcsolatos előírásokat. Emellett vegye figyelembe az országos irányelveket. Az MSZ EN 13241-1 szabvány szerinti lehetséges veszélyhelyzetek a szerkezetnek, és az általunk megadott szerelési módnak köszönhetően elkerülhetők.

A garázs fűdémszerkezetének olyannak kell lennie, hogy a meghajtás biztonságos rögzíthetősége szavatolható legyen. Túl magas vagy túl könnyű fűdém esetén a meghajtást külön tartószerkezethez kell rögzíteni.

	 VESZÉLY
Hálózati feszültség	
▶ Lásd a figyelmeztetést a 4 fejezetben	

 FIGYELMEZTETÉS
Nem alkalmas rögzítőanyagok
▶ Lásd a figyelmeztetést a 3.5 fejezetben
Életveszély a kézikötél miatt
▶ Lásd a figyelmeztetést a 3.3 fejezetben
Sérülésveszély akaratlan kapumozgás miatt
▶ Lásd a figyelmeztetést a 3.6 fejezetben

 VIGYÁZAT
Sérülésveszély a Kapu-Zár irányban történő ellenőrizetlen kapumozgás miatt a torziórugók törése és a vezetőszoán szétkapcsolása során.
▶ Lásd a figyelmeztetést a 3.5.1 fejezetben
Becsípődésveszély a vezetőszoánál
▶ Lásd a figyelmeztetést a 3.5.1 fejezetben

2.6 Az üzemeltetés és üzembe helyezés biztonsági utasításai

 FIGYELMEZTETÉS
Sérülésveszély a kapu mozgásakor
▶ Lásd a figyelmeztetést a 4 és a 6 fejezetben
Sérülésveszély a gyorsan záródó kapunál
▶ Lásd a figyelmeztetést a 6.2.1 fejezetben

 VIGYÁZAT
Becsípődésveszély a vezetőszoánál
▶ Lásd a figyelmeztetést a 4 és a 6 fejezetben
Sérülésveszély a kötélharang miatt
▶ Lásd a figyelmeztetést a 4 és a 6 fejezetben
Sérülésveszély a forró lámpa miatt
▶ Lásd a figyelmeztetést a 6 és a 7.2 fejezetben

2.7 Biztonsági utasítások a kéziadó használatához

⚠ FIGYELMEZTETÉS
Sérülésveszély a kapu akaratlan mozgásakor
▶ Lásd a figyelmeztetést az 5 fejezetben

⚠ VIGYÁZAT
Sérülésveszély az akaratlan kapumozgás közben
▶ Lásd a figyelmeztetést az 5 fejezetben

2.8 Bevizsgált biztonsági berendezések

A következő funkciók ill. komponensek, ha léteznek, megfelelnek az EN ISO 13849-1:2008 szabvány szerinti 2, PL „c” kategóriának és ennek megfelelően lettek megkonstruálva és bevizsgálva:

- Belső erőhatárolás
- Tesztelt biztonsági berendezések

Ha ilyen tulajdonságok szükségesek más funkciókhoz ill. komponensekhez, akkor azokat egyedileg ellenőrizni kell.

⚠ FIGYELMEZTETÉS
Sérülésveszély a nem működő biztonsági berendezések miatt
▶ Lásd a figyelmeztetést a 4.2 fejezetben

3 Szerelés

3.1 Kapu / kapuszerkezet ellenőrzése

⚠ VESZÉLY
A súlykiegyenlítő-rugók magas feszültség alatt állnak
A kiegyenlítőrugók utánállítása vagy lazítása komoly sérüléseket okozhat!
▶ A saját biztonsága érdekében ellenőriztesse szakemberrel a kapu súlykiegyenlítő rugóit, és ha szükséges végeztesse karbantartási és javítási munkákat a szerkezeten!
▶ Soha ne próbálja a kapu súlykiegyenlítő rugóit, vagy annak tartószerkezetét önmaga átcserélni, utánállítani, javítani vagy kicserélni.
▶ Ezenkívül ellenőrizze az egész kapuszerkezetet (csuklók, kapucsapágyak, kötelek, rugók és rögzítőelemek) kopás és lehetséges sérülések szempontjából.
▶ Ellenőrizze, hogy van-e rozsdásodás, korrózió és repedés.
Hiba a kapuszerkezetben vagy hibásan kiegyenlített kapu súlyos sérülések okozója lehet!
▶ Ne használja a kapuszerkezetet, ha javítási vagy beállítási munkálatokat kell végezni rajta!

A meghajtás szerkezetét nem nehézársú kapuk mozgatásához tervezték, vagyis nem olyan kapukhoz, amelyek kézzel már nem vagy csak nehezen nyithatók és zárhatóak.

A kapunak mechanikailag annyira hibamentes állapotban kell lennie, hogy akár kézzel is könnyen működjön (EN 12604).

- ▶ Emelje meg a kaput kb. egy méter magasra, majd engedje el.
A kapunak ebben a helyzetben kell maradnia, és **sem** lefelé, **sem** felfelé nem mozdulhat el. Ha mégis elmozdul a kapu valamelyik irányba, úgy fennáll a veszély, hogy a kiegyenlítőrugók / súlyok nincsenek helyesen beállítva vagy meghibásodtak. Ez esetben fokozott elhasználódással és a kapuszerkezet gyakoribb meghibásodásával kell számolni.
- ▶ Vizsgálja meg, hogy a kapu rendesen nyitható- és zárható-e.
- ▶ A kapu mechanikai reteszelését, ami nem szükséges a garázkapu-meghajtás működéséhez, helyezze üzemén kívül. Különösen ide számít a kapu zárszerkezetének reteszelőmechanizmusa (lásd a 3.3.1 és a 3.4.1 fejezetet).
- ▶ **Lapozzon most az ábrás részhez és vegye figyelembe a megfelelő szöveges részeket, ha az ábrás részben erre utaló szöveges szimbólum látható.**

3.2 A szükséges szabad tér

- ▶ Lásd az **1.1a / 1.2b** ábrát

A kapufutás legmagasabb pontja és a födém közti szabad térnek **legalább 30 mm-nek** kell lennie.

Kevesebb szabad tér esetén, amennyiben elegendő hely áll rendelkezésre, a meghajtás a felnyitott kapu mögé is szerelhető. Ebben az esetben egy hosszabbított vonszolókonzolt kell felszerelni, amit külön meg kell rendelni (lásd a garázkapu-meghajtás kiegészítőit / C1).

Lehetséges a garázkapu-meghajtást max. 50 cm-rel a kapu középvonalától eltolva szerelni. A szükséges hálózati aljzati csatlakozó a meghajtásfejtől **kb. 50 cm-re** legyen felszerelve (ehhez figyelembe kell venni a 4 *Hálózati feszültség* fejezetet).

- ▶ **Ellenőrizze ezt a méretet!**

3.3 Előkészítés a szekcionált kapun

⚠ FIGYELMEZTETÉS
Életveszély a kézikötél miatt
Egy, a kapuval együttfutó kézikötél fojtásveszélyt jelenthet.
▶ A meghajtás szerelése során távolítsa el a kézikötelet (lásd az 1.2a ábrát).

3.3.1 Kapureszelés szekcionált kapunál

- ▶ Lásd az **1.3a** ábrát
- ▶ A szekcionált kapunál szerelje le a komplett mechanikai reteszelést.

3.3.2 Nem középre rendezett merevítőprofil a szekcionált kapun

- ▶ Lásd az **1.5a** ábrát
- ▶ Ha a szekcionált kapun nem középre rendezett merevítőprofil található, akkor a vonszolóelemet a középtől jobbra vagy balra első legközelebbi merevítőprofilra szerelje fel.

3.3.3 Középre helyezett zárszerkezet szekcionált kapunál

- ▶ Lásd az **1.6a** ábrát
- ▶ Középre szerelt kapureteszelésű szekcionált kapuknál a szemöldökcsuklót és a vonszolóelemet a középvonalaltól max. 50 cm-re eltolva szerelje fel.

3.4 Előkészítés a billenőkapun

3.4.1 Kapureteszelés billenőkapun

- ▶ Lásd az **1.3b / 1.4b / 1.5b** ábrát
- ▶ Helyezze üzemben kívül a billenőkapu mechanikai reteszelését.
- ▶ A **be nem mutatott kapumodelleknél** a csapótárcsát rögzítse a helyszínen.

3.4.2 Billenőkapuk kovácsolt vasból készült fogantyúval

- ▶ Lásd az **1.6b** ábrát
- ▶ Az ábrás résztől eltérően, kovácsoltvas fogantyúval ellátott billenőkapuknál, a szemöldök-födém konzolt és a vonszolóelemet a kapu középvonalától max. 50 cm-es távolságra szerelje fel.

3.4.3 Billenőkapuk faburkolattal

- ▶ Lásd az **1.7b** ábrát

A faburkolatos N80-as kapuknál a szemöldökcsukló alsó furatait használja a szereléshez.

3.5 A vezetősínek szerelése

FIGYELMEZTETÉS

Nem alkalmas rögzítőanyagok

Nem alkalmas rögzítőanyagok használata ahhoz vezethet, hogy a meghajtás nem rögzül biztonságosan és lezúdulhat.

- ▶ A beépítőnek ellenőriznie kell, hogy a szállított szerelési anyagok alkalmasak-e az előírt szerelési módhoz.
- ▶ Csak \geq B15 betonhoz használja a vele szállított rögzítő anyagokat (tipl) (lásd az **1.6a/1.8b/2.4** ábrákat).

VIGYÁZAT

Szennyeződés okozta károsodások

A fűrészi munkálatok során keletkező fűrészi por és forgács működési zavarokhoz vezethet.

- ▶ Fűrészi munkálatok során takarja le a meghajtást.

MEGJEGYZÉSEK:

- Mielőtt a vezetősínt a szemöldökre ill. a födém alá felszerelné, a bekapcsolt állapotú vezetősínt (lásd a 3.5.1 fejezetet) kb. 20 cm-rel tolja el a *Kapu-Zárva* végállásból a *Kapu-Nyitva* végállás irányába. Ez már nem lehetséges bekapcsolt állapotban, ha a végállásütközők és a meghajtás felszerelésre kerültek (lásd a **2.1** ábrát).
- A garázskapu-meghajtáshoz kizárólag az általunk ajánlott – a mindenkori felhasználási céltól függő – vezetősíneket használja (lásd a termékinformációt)!

3.5.1 A vezetősín üzem módja

A vezetősínnek két különböző üzem módja van:

- Kézi működtetés
- Automata üzem mód

Kézi működtetés

- ▶ Lásd a **4.** ábrát

Ha a vezetősín a szíjjárról le van kapcsolva, akkor a kapu kézzel mozgatható.

Hogy a vezetősínt a szíjjárról lekapcsolja:

- ▶ Húzza meg a mechanikus kireteszelés zsinórját.

VIGYÁZAT

Sérülésveszély a Kapu-Zár irányban történő ellenőrizetlen kapumozgás miatt a torziórugók törése és a vezetősín szétkapcsolása során.

Egy utólagos szett felszerelése nélkül a vezetősín ellenőrizetlenül is szétreteszölődhet.

- ▶ A felelős szerelőnek fel kell szerelnie egy utólagos szettet a vezetősínre, ha a következő feltételek fennállnak:
 - Az országban érvényes az EN 13241-1 szabvány
 - A garázskapu-meghajtás szakember által egy **rugótörés-biztosítás nélküli Hörmann szekcionált kapura (30-as sorozatú)** kerül felszerelésre.

Ezen szett része egy csavar, ami a vezetősínt az ellenőrizetlen kireteszelés ellen biztosítja, valamint egy új kötélharang-tábla, amin ábrák mutatják, hogy a szettet és a vezetősínt két üzemmódjában használható vezetősínt miként kell kezelni.

MEGJEGYZÉS:

Szükségkioldó ill. szükség-kireteszelés használata az utólagos szettel együtt **nem lehetséges.**

Automata üzem mód

- ▶ Lásd a **8.** ábrát

Ha a vezetősín a szíjjárral össze van kapcsolva, akkor a kapu a meghajtással mozgatható.

Hogy a vezetősínt előkészítse a szíjjárral való összekapcsoláshoz:

1. Nyomja meg a zöld gombot.
2. Mozgassa a szíjjárat a vezetősín irányába addig, amíg a szíjjár a vezetősínrel össze nem kapcsolódik.

VIGYÁZAT

Becsípődésveszély a vezetősínnél

Benyúlás a vezetősínbe a kapu mozgása közben becsípődéshez vezethet.

- ▶ Soha ne nyúljon a kapu futása közben a vezetősínbe.

3.5.2 A kapu végállásainak meghatározása végállásütközők felszerelésével

1. Helyezze lazán a *Kapu-Nyitva* végállás végállásütközőjét a vezetősín és a meghajtásfej közé a vezetősínbe.
2. Tolja kézzel a kaput a *Kapu-Nyitva* pozícióba. A végállás-ütköző ezáltal a helyes pozícióba tolódik.
3. Rögzítse a *Kapu-Nyitva* végállás-ütközőt (lásd az **5.1** ábrát).

MEGJEGYZÉS:

Ha a *Kapu-Nyitva* végállásban a kapu még nem éri el a teljes áthajtási magasságot, akkor tolja távolabb a végállásütközőt annyira, hogy az integrált végállásütköző (a meghajtásfejben) működésbe lépjen.

4. Helyezze lazán a *Kapu-Zárva* végállás végállásütközőjét a vezetősín és a kapu közé a vezetősínbé.
5. Tolja a kaput kézzel a *Kapu-Zárva* végállásba. A végállás-ütköző ezáltal a helyes pozíció közelébe tolik.
6. A *Kapu-Zárva* végállás elérése után tolja a végállásütközőt kb. 1 cm-rel tovább a *Kapu-Zárva* irányba, majd itt rögzítse a végállásütközőt (lásd az 5.2 ábrát).

MEGJEGYZÉS:



Ha a kaput kézzel nem egyszerű a kívánt *Kapu-Nyitva* ill. *Kapu-Zárva* véghelyzetbe tolni, úgy a kapu mechanikája a meghajtásos üzemmód számára nehézbiztonság, és azt ellenőriztetni kell (lásd az 3.1 fejezetet)!

3.5.3 A fogasszif feszessége

A vezetősín fogasszija gyárilag optimálisan elő van feszítve. Az indulási és a fékezési fázis során nagy kapuknál a szif rövid ideig kilógat a sínprofilból. Ez a jelenség azonban nem műszaki hiba, és nincs hátrányos kihatása a meghajtás működésére és élettartamára.

3.6 A garázkapu-meghajtás szerelése

- ▶ Lásd a 6. ábrát

 FIGYELMEZTETÉS	
Sérülésveszély akaratlan kapumozgás miatt	
A meghajtás helytelen szerelése vagy kezelése következtében akaratlan kapumozgás indulhat meg, és ez személyek vagy tárgyak beszorulását okozhatja.	
▶ Kövesse az összes utasítást, ami ebben az utasításban található.	
Hibásan felszerelt vezérlőkészülékek (mint pl. nyomógombok) akaratlan kapumozgást indíthatnak, és ezzel személyek vagy tárgyak beszorulását okozhatják.	
	▶ A vezérlő készüléket legalább 1,5 m magasra szerelje (gyerekek hatókörén kívül).
	▶ A helyhez rögzítetten installált vezérlőkészülékeket (mint pl. nyomógombok) a kaputól látótávolságban szerelje fel, de megfelelően távol a mozgó alkatrészeketől.

3.7 Szükségkireteszelés

Második bejárat nélküli garázsok esetén a mechanikai kireteszeléshez egy szükség-kireteszelés felszerelése szükséges, mely egy áramszünetnél az esetleges kizáródást megakadályozza; ezt külön meg kell rendelni (lásd C8 garázkapu-meghajtás kiegészítő).

- ▶ A szükség-kireteszelés működőképességét havonta ellenőrizni kell.

3.8 A figyelmeztető táblácska rögzítése

- ▶ Lásd a 7. ábrát
- ▶ A becsípődésre figyelmeztető táblácskát feltűnő, megtisztított és zsírmentesített helyre, például a meghajtást mozgató fixen installált nyomógomb közelébe kell tartós módon felszerelni!

4 Üzembe helyezés / Kiegészítő komponensek csatlakoztatása

	 VESZÉLY
Hálózati feszültség	
A hálózati feszültséggel való érintkezés során fennáll a halálos áramütés veszélye.	
Ezért okvetlenül vegye figyelembe a következő utasításokat:	
▶ Az elektromos csatlakoztatásokat csak elektromos szakember végezheti el.	
▶ A helyszíni elektromos installációt a mindenkori védelmi előírásoknak megfelelően kell elvégezni (230 / 240 V AC, 50 / 60 Hz).	
▶ A sérült tápvezetéket elektromos szakembernek kell kicserélnie, hogy a veszélyeztetés elkerülhető legyen.	
▶ Minden, a meghajtáson végzett munka esetén húzza ki a hálózati dugaszt.	

 FIGYELEM
Sérülésveszély a kapu mozgásakor
A kapu tartományában a mozgásban lévő kapu sérüléseket vagy károsodásokat okozhat.
▶ Győződjön meg arról, hogy gyermekek játékból nem másztak fel a kapuszerkezetre.
▶ Győződjön meg arról, hogy a kapu mozgástartományában nincsenek személyek vagy tárgyak.
▶ Ha a kapuszerkezet csak egyetlen biztonsági berendezéssel van ellátva, akkor a garázkapu-meghajtást csak abban az esetben üzemeltesse, ha a kapu mozgástartományát belátja.
▶ Ellenőrizze a kapufutást, amíg a kapu a végállást el nem éri.
▶ A távvezérlét kapuszerkezetek nyílásán áthajtani ill. átmenni csak akkor szabad, ha a kapu nyugalomban van!
▶ Soha ne maradjon a nyitott kapu alatt.

 VIGYÁZAT
Becsípődésveszély a vezetősínnél
Benyúlás a vezetősínbé a kapu mozgása közben becsípődéshez vezethet.
▶ Soha ne nyúljon a kapu futása közben a vezetősínbé.

 VIGYÁZAT
Sérülésveszély a kötélharang miatt
Ha a kötélharangra függeszkedik, az leszakadhat és Ön megsérülhet. A meghajtás kiszakadhat és az alatta található személyek megsérülhetnek, tárgyak károsodhatnak vagy a meghajtás összetörhet.
▶ Testsúlyával ne nehezdedjen a kötélharangra!

4.4.1 A-jelű DIL-kapcsoló: 2-eres fény sorompó aktiválása



▶ Lásd a 13. ábrát

Ha a fény útja záródás közben megszakad, a meghajtás azonnal leáll, majd egy kis szünet után a *Kapu-Nyitva* véghelyzetbe fut.

ON	2-eres fény sorompó
OFF 	Nincs biztonsági berendezés (szállított állapot)

4.4.2 B-jelű DIL-kapcsoló: funkció nélkül

5 Rádiós távvezérlés

	 FIGYELEM
<p>Sérülésveszély a kapu akaratlan mozgásakor</p> <p>A kéziadó egy gombnyomására akaratlan kapumozgás indulhat meg, ami személyek sérülését okozhatja.</p> <ul style="list-style-type: none"> ▶ Bizonyosodjon meg arról, hogy kéziadó nem kerül gyermekek kezébe, és csak olyan személyek használják, akik a távvezérelt kapuszerkezetek működéséről ki vannak oktatva! ▶ Önnek a kéziadót alapvetően a kapura való rálátás mellett kell használnia, ha ahhoz csak egyetlen biztonsági egység van csatlakoztatva! ▶ A távvezérelt kapuszerkezetek nyílásán áthajtani ill. átmenni csak akkor szabad, ha a kapu nyugalomban van! ▶ Soha ne maradjon a nyitott kapu alatt! ▶ Vegye figyelembe, hogy a kéziadó nyomógombja tévedésből is működtethető (pl. nadrágzsebben / kiegészítőben), és ilyenkor akaratlan kapumozgás indulhat meg. 	

 VIGYÁZAT
<p>Sérülésveszély akaratlan kapumozgás miatt</p> <p>A rádiós rendszer tanítási folyamata közben akaratlan kapumozgás léphet fel.</p> <ul style="list-style-type: none"> ▶ Figyeljen arra, hogy a rádiós rendszer betanítása során ne tartózkodjanak személyek vagy tárgyak a kapu mozgástartományában.

VIGYÁZAT
<p>A működőképesség csökkenése környezeti hatások következtében</p> <p>Az oda nem figyelés a működőképességet korlátozhatja! Óvja a kéziadót a következőktől:</p> <ul style="list-style-type: none"> • Közvetlen napsugárzás (engedélyezett környezeti hőmérséklet: -20 °C-tól +60 °C-ig) • Nedvesség • Porterhelés

- Ha nincs a garáznak másik bejárata, a programozásban történő bármilyen betanítást, változtatást vagy bővítést a garázon belül végezzen.
- A rádiós rendszer betanítása vagy bővítése után végezzen működésellenőrzést.
- A rádiós rendszer bővítésére kizárólag eredeti alkatrészeket használjon.

5.1 RSC 2 kéziadó

A kéziadó ugró kóddal dolgozik, ami minden adási folyamat során megváltozik. Ezért a kéziadót minden vevőegységhez, amit vezérelni akarunk, a kívánt kéziadó-nyomógombbal külön fel kell programozni (lásd az 5.3 fejezetet vagy a vevőegység utasítását).

5.1.1 Működtető elemek

▶ Lásd a 14. ábrát

- 1 LED
- 2 Kéziadó-nyomógombok
- 3 Elem

5.1.2 Elem behelyezése / cseréje

▶ Lásd a 14. ábrát

▶ Kizárólag C2025 típusú, 3 V Li elemet használjon, és figyeljen a helyes polaritásra.

5.1.3 A kéziadó LED-jelzései

- **A LED felvillan:**
A kéziadó egy rádiós kódot küld.
- **A LED villog:**
A kéziadó ugyan még küld, az elemek azonban annyira lemerültek, hogy rövidesen cserélni kell őket.
- **A LED nem reagál:**
A kéziadó nem működik.
 - Ellenőrizze, hogy az elem helyesen lett-e behelyezve.
 - Cserélje ki az elemet új értékre.

5.1.4 Kivonat az EK-gyártói nyilatkozatból

A fent nevezett termék és az irányelvek közötti összhang az 1999/5/EG R&TTE-irányelvek 3. cikkelye szerint a következő szabályok betartásával igazolódott:

- EN 300 220-2
- EN 301 489-3
- EN 50371
- EN 60950-1

Az eredeti megfelelőségi nyilatkozat a gyártótól megkérhető.

5.2 Integrált rádiós vevőegység

A garáskapu-meghajtás egy integrált rádiós vevőegységgel van felszerelve. Amihez max. 6 különböző kéziadó-nyomógomb tanítható be. Ha több kéziadó-nyomógomb kerül betanításra, akkor az elsőként betanított figyelmeztetés nélkül törlődik. Szállított állapotban az összes tárolóhely üres. A betanítás és törlés csak akkor lehetséges, ha a meghajtás nyugalomban van.

5.3 A kéziadók betanítása

▶ Lásd a 15. ábrát

1. Röviden nyomja meg a meghajtás házán lévő **P-gombot**.
A piros LED elkezd villogni, ami jelzi a betanításra való készenlétet.
2. Tartsa nyomva a kéziadó kívánt nyomógombját addig, amíg a LED gyorsan villogni nem kezd.
3. Nyomja meg és tartsa nyomva 15 másodpercen belül ugyanezt a kéziadó gombot ismét, amíg a LED igen gyorsan nem kezd villogni.

4. Engedje el a kéziadó-nyomógombot.

A piros LED folyamatosan világít és kéziadó-nyomógomb üzemmész, be lett tanítva.

5.4 Üzemeltetés

A garázkapu-meghajtás rádióval való üzemeltetéséhez legalább egy kéziadó-nyomógombot a rádiós vevőegységre kell tanítani.

A rádiós átvitel során a kéziadó és a vevőegység között legalább 1 m távolságot kell tartani.

5.5 Az összes tárolóhely törlése

► Lásd a 16. ábrát

Nincs lehetőség a tárolóhelyek egyesével való törlésére. A következő lépés törli az összes tárolóhelyet az integrált vevőegységből (kiszállított állapot).

1. Nyomja meg a meghajtás házán lévő **P-gombot** és tartsa nyomva.

A piros LED először lassan villog, majd a villogás átvált gyorsabb ritmusra.

2. Engedje el a **P-gombot**.

Most az összes tárolóhely törölve van. A piros LED folyamatosan világít.

MEGJEGYZÉS:

Ha 4 másodpercen belül elengedi a **P-gombot**, akkor a törlési folyamat megszakad.

6 Üzemeltetés

	<p>FIGYELEM</p>
	<p>Sérülésveszély a kapu mozgásakor A kapu tartományában a mozgásban lévő kapu sérüléseket vagy károsodásokat okozhat.</p> <ul style="list-style-type: none"> ► Győződjön meg arról, hogy gyermekek játékból nem másztak fel a kapuszerkezetre. ► Győződjön meg arról, hogy a kapu mozgástartományában nincsenek személyek vagy tárgyak. ► Ha a kapuszerkezet csak egyetlen biztonsági berendezéssel van ellátva, akkor a garázkapu-meghajtást csak abban az esetben üzemeltesse, ha a kapu mozgástartományát belátja. ► Ellenőrizze a kapufutást, amíg a kapu a végállást el nem éri. ► A távvezérlet kapuszerkezetek nyílásán áthajtani ill. átmenni csak akkor szabad, ha a kapu nyugalomban van! ► Soha ne maradjon a nyitott kapu alatt.

<p>VIGYÁZAT</p>
<p>Becsípődésveszély a vezetősínnél Benyúlás a vezetősínbe a kapu mozgása közben becsípődéshez vezethet.</p> <ul style="list-style-type: none"> ► Soha ne nyúljon a kapu futása közben a vezetősínbe.

<p>VIGYÁZAT</p>
<p>Sérülésveszély a kötélharang miatt Ha a kötélharangra függeszkedik, az leszakadhat és Ön megsérülhet. A meghajtás kiszakadhat és az alatta található személyek megsérülhetnek, tárgyak károsodhatnak vagy a meghajtás összetörhet.</p> <ul style="list-style-type: none"> ► Testsúlyával ne nehezeden a kötélharangra!

<p>VIGYÁZAT</p>
<p>Sérülésveszély a forró lámpa miatt A lámpa megfogása üzem közben vagy közvetlenül az üzemelés után égési sérülésekhez vezethet.</p> <ul style="list-style-type: none"> ► Ne fogja meg a lámpát, ha az be van kapcsolva, ill. ha nemrég volt bekapcsolva.

<p>VIGYÁZAT</p>
<p>Sérülésveszély a mechanikus kireteszelés zsinórja miatt Ha a mechanikus kireteszelés kötele beakadhat a tetőcsomagtartóba vagy egyéb, a járműből vagy a kapuból kiálló dologba, akkor az sérüléseket okozhat.</p> <ul style="list-style-type: none"> ► Figyeljen arra, hogy a kötel ne tudjon beakadni semmibe.

MEGJEGYZÉS:

Az első működési vizsgálatokat, valamint a rádiós rendszer üzembe helyezését vagy bővítését a garázsban tartózkodva végezze el.

6.1 A felhasználók kiiktatása

- Oktasson ki minden személyt, aki a kapuszerkezetet használja, a garázkapu-meghajtás rendeltetésszerű és biztonságos működtetésére.
- Mutassa be és tesztelje a mechanikus reteszelés kioldását valamint a biztonsági visszanyitást is.

6.2 Működésellenőrzés

6.2.1 Mechanikus kireteszelés kötélharanggal

<p>FIGYELMEZTETÉS</p>
<p>Sérülésveszély a gyorsan záródó kapunál Ha a kötélharangot nyitott kapu mellett működteti, fennáll a veszély, hogy a kapu gyenge, törött vagy hibás rugók esetén vagy a hiányos súlykiegyenlítés miatt, gyorsan záródik.</p> <ul style="list-style-type: none"> ► A kötélharangot csak zárt kapu mellett működtesse!

- A kötélharangot csak zárt kapu mellett húzza meg. A kapu most ki van reteszelve és kézzel könnyedén nyithatónak és zárhatóknak kell lennie.

6.2.2 Mechanikus kireteszelés szükségkireteszeléssel

(Csak második bejárat nélküli garázsoknál)

- A szükségkireteszelést csak zárt kapu mellett működtesse. A kapu most ki van reteszelve és kézzel könnyedén nyithatónak és zárhatóknak kell lennie.

6.2.3 Biztonsági visszafutás

Ahhoz, hogy a biztonsági visszanyitást ellenőrizze:

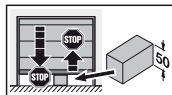
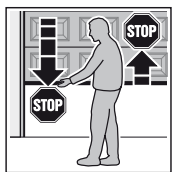

1. Mindkét kezével tartson ellen a **záródó** kapunak. A kapuszerkezetnek meg kell állnia, és meg kell kezdenie a biztonsági visszanyitást.
2. Mindkét kezével tartson ellen a **felnyíló** kapunak. A kapuszerkezetnek le kell kapcsolnia.
3. Helyezzen a kapu közepe alá egy 50 mm magas próbatestet és zárja rá a kaput. A kapuszerkezetnek meg kell állnia, és meg kell kezdenie a biztonsági visszanyitást, amint eléri a próbatestet.

- ▶ A biztonsági visszanyitás megszűnése esetén bízson meg közvetlenül szakembert az ellenőrzéssel ill. a javítással.

6.3 Normál üzemmód

A garázkapu-meghajtás normál üzemmódban kizárólag impulzuskövető módon működik, eközben nincs jelentősége, hogy egy külső nyomógombot, egy kéziadó nyomógombját vagy a meghajtásfedél **T-gombját** használjuk a működtetésre:

1. impulzus: A kapu futása megindul az egyik végállás irányába.
2. impulzus: A kapu megáll.
3. impulzus: A kapufutás megindul az ellenkező irányba.
4. impulzus: A kapu megáll.
5. impulzus: A kapufutás megindul az 1. impulzusnál kiválasztott végállás irányába.

stb.

A meghajtás-világítás világít a kapufutás alatt és kb. 2 perc múlva kialszik.

6.4 Viselkedés feszültségkimaradásnál

Hogy a garázkapu áramkimaradás esetén kézzel nyitható vagy zárható legyen, a vezetőszánt le kell kapcsolni a szíjzárról.

- ▶ Lásd a 6.2.1 ill. 6.2.2 fejezetet

6.5 Viselkedés feszültségkimaradás után

A feszültség visszatérése után a vezetőszánt ismét össze kell kapcsolni a szíjzárral.

1. Vigye a szíjzárát a vezetőszán közelébe.
2. Nyomja meg a zöld gombot a vezetőszánon.
3. Tolja a kaput kézzel a vezetőszánhoz, amíg az a szíjzárral össze nem kapcsolódik.
4. Több, megszakítás nélküli kapufutással ellenőrizze, hogy a kapu eléri-e a teljesen zárt és a teljesen nyitott helyzetet.

A meghajtás most ismét üzemkés.

Biztonsági okokból a kapufutás **közbeni** áramszünet után az első impulzusparancsra a kapu mindig nyitni fog.

MEGJEGYZÉS:

Ha a viselkedés többszöri megszakítatlan kapufutás után sem a 4. lépésben leírtak szerinti, akkor egy új tanulót megtétele szükséges. Ez előtt a meglévő kapuadatokat törölni kell (lásd a 9 és a 4.2 fejezeteket).

7 Ellenőrzés és karbantartás

A garázkapu-meghajtás karbantartásmentes.

A saját biztonsága érdekében azonban azt ajánljuk, hogy a kapuberendezés ellenőrzését és karbantartását, a gyártó útmutatása szerint, szakértővel végeztesse el.



FIGYELMEZTETÉS

Sérülésveszély váratlan kapumozgás miatt

Váratlan kapuműködés jöhet létre, ha a kapuszerkezeten végzett átvizsgálási- és karbantartási munkák során egy harmadik személy véletlenül visszakapcsolja azt.

- ▶ Minden, a kapuszerkezeten végzett munka esetén húzza ki a hálózati dugaszt **és** a szükségakku csatlakozóját.
- ▶ Biztosítsa a berendezést az illetéktelen visszakapcsolás ellen.

Vizsgálatot vagy szükséges javítást csak szakképzett személy végezhet. Ennek érdekében forduljon szállítójához.

Egy szemrevételezéssel történő ellenőrzést az üzemeltető is elvégezhet.

- ▶ Ellenőrizze az összes biztonsági és védelmi funkciót **havonta**.
- ▶ A meglévő hibákat ill. hiányosságokat **azonnal** el kell hárítani.

7.1 Biztonsági visszanyitás / ellenirányú futás ellenőrzése

Ahhoz, hogy a biztonsági visszanyitást / ellenirányú futást ellenőrizze:

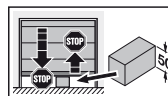
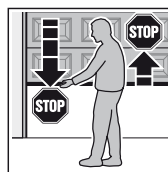

1. Mindkét kezével tartson ellen a **záródó** kapunak. A kapuszerkezetnek meg kell állnia, és meg kell kezdenie a biztonsági visszanyitást.
2. Mindkét kezével tartson ellen a **felnyíló** kapunak. A kapuszerkezetnek le kell kapcsolnia.
3. Helyezzen a kapu közepe alá egy 50 mm magas próbatestet és zárja rá a kaput. A kapuszerkezetnek meg kell állnia, és meg kell kezdenie a biztonsági visszanyitást, amint eléri a próbatestet.

- ▶ A biztonsági visszanyitás megszűnése esetén bízson meg közvetlenül szakembert az ellenőrzéssel ill. a javítással.

7.2 Izzócsere

▶ Lásd a 17. ábrát

 VIGYÁZAT
Sérülésveszély a forró lámpa miatt
A lámpa megfogása üzem közben vagy közvetlenül az üzemelés után égési sérülésekhez vezethet.
▶ Ne fogja meg a lámpát, ha az be van kapcsolva, ill. ha nemrég volt bekapcsolva.

Az izzó cseréjekor annak hidegnek, a kapunak pedig nyitott állapotúnak kell lennie.

Izzótípus:

10 W / 24 V / B(a) 15s

Hogy a lámpában izzót cseréljen:

1. Húzza ki a hálózati dugaszt.
2. Cserélje ki az izzót.
3. Dugja vissza a hálózati dugaszt.
A meghajtás-világítás négyet villan.

8 Hiba- / figyelmeztető jelzések és üzemiállapotok megjelenítése

8.1 A meghajtás-világítás jelzései

Ha a hálózati dugaszt bedugják a **T-gomb** megnyomása nélkül, akkor a meghajtás-világítás kettőt, hármát, vagy négyet villan.

Két villanás

Nincsenek kapuadatok ill. azok törölve lettek (kiszállított állapot); a betanítás azonnal megkezdhető.

Három villanás

Léteznek tárolt kapuadatok, de az utolsó kapuhelyzet nem eléggé ismert. A következő futás ezért egy *Nyitás* referenciaút lesz. Ezután *normál* kapufutás következik.

Négy villanás

Léteznek tárolt kapuadatok, miként a kapu utolsó pozíciója is megfelelően ismert, így aztán azonnal *normál* kapufutás következhet (normál viselkedés sikeres betanítás és áramszünet után).

8.2 Hibaüzenetek és figyelmeztető üzenetek megjelenítése

(piros LED a meghajtás fedelében)

A piros LED segítségével lehet a várakozásnak nem megfelelő üzemmódok okait egyszerűen azonosítani. Normál üzemmódban ez a LED folyamatosan világít.

MEGJEGYZÉS:

Az itt leírt viselkedés által felismerhető egy rövidzár a külső nyomógombok csatlakoztató vezetékében vagy önmagában a nyomógombban, ha a garázkapú-meghajtás normál üzemmódba rádiós vevőegységgel vagy a **T-gombbal** egyébként lehetséges.

LED	folyamatosan villog
Ok	A meghajtás nyaralás-üzemmódban található, a távvezérlés egy belső nyomógomb által le van tiltva (ez csak jelzés, nem hiba).
Elhárítás	Nyomja meg a belső nyomógombon a lezárógombot.
LED	villog 2 x
Ok	Egy csatlakoztatott fénysorompó megszakadt vagy működésbe lépett. Adott esetben biztonsági visszanyitás történt.
Elhárítás	A kioldó akadályt távolítsa el és / vagy ellenőrizze a fénysorompót, adott esetben cserélje ki.
Nyugtázás	Újabb impulzusadás külső nyomógombbal, egy kéziadó nyomógombjával vagy a T-gombbal . Ha a kapu <i>Kapu-Nyitva</i> véghelyzetben található, akkor zárás, különben nyitás történik.
LED	villog 3 x
Ok	A <i>Kapu-Zár</i> irány erőhatárolása működésbe lépett, a biztonsági visszanyitás megtörtént.
Elhárítás	Távolítsa el az akadályt. Ha a biztonsági visszanyitás minden felismerhető ok nélkül történt meg, ellenőrizze a kapu mechanikáját vagy a fogasszij feszességét.
Nyugtázás	Adott esetben törölje a kapuadatokat (lásd a 9 fejezetet) és végezzen újratanítást (lásd a 4.2 fejezetet). Újabb impulzusadás külső nyomógombbal, egy kéziadó nyomógombjával vagy a T-gombbal . Nyitás történik.
LED	villog 5 x
Ok	A <i>Nyitás</i> erőhatárolása működésbe lépett. A kapu nyitás közben megállt.
Elhárítás	Távolítsa el az akadályt. Ha a kapu <i>Kapu-Nyitva</i> véghelyzet előtti megállása minden felismerhető ok nélkül történt, ellenőrizze a meghajtásszij feszességét.
Nyugtázás	Adott esetben törölje a kapuadatokat (lásd a 9 fejezetet) és végezzen újratanítást (lásd a 4.2 fejezetet). Újabb impulzusadás külső nyomógombbal, egy kéziadó nyomógombjával vagy a T-gombbal . Zárás irányú futás történik.

LED	villog 6 x
Ok	Meghajtáshiba / zavar a meghajtórendszerben
Elhárítás	Adott esetben törölje a kapuadatokat (lásd a 9 fejezetet) és végezzen újratartást (lásd a 4.2 fejezetet). Ha a meghajtáshiba ismét fellép, cserélje ki a meghajtást.
Nyugtázás	Újabb impulzusadás külső nyomógombbal, egy kéziadó nyomógombjával vagy a T-gombbal . Nyitás irányú futás történik (<i>Kapu-Nyit</i> referenciaút).
LED	villog 7 x
Ok	A meghajtás még nincs betanítva (ez csak figyelmeztetés és nem hiba).
Elhárítás / nyugtázás	A tanulóútak külső nyomógombbal, kéziadó nyomógombbal vagy a T-gombbal indíthatók.
LED	villog 8 x
Ok	A meghajtásnak egy <i>Kapu-Nyit</i> referenciaútra van szüksége (ez csak jelzés és nem hiba).
Elhárítás / nyugtázás	A <i>Kapu-Nyit</i> referenciaút külső nyomógombbal, kéziadó nyomógombbal vagy a T-gombbal indítható.
Megjegyzés	Ez normális állapot áramszünet után, ha nincsenek kapuadatok ill. azok törlésre kerültek és/vagy ha az utolsó kapupozíció nem elegendően ismert.

9 A kapuadatok törlése

► Lásd a 18. ábrát

Ha egy újabb betanítás válik szükségessé, a kapuadatok a következők szerint törölhetők:

- Húzza ki a hálózati dugaszt.
- Nyomja meg a meghajtás házán lévő **T-gombot** és tartsa nyomva.
- Dugja vissza a hálózati dugaszt, és eközben a **T-gombot** tartsa nyomva addig, amíg a meghajtás-világítás egyet nem villan.

Az újratartás most azonnal elvégezhető, amit a piros LED 8-szoros villogása is jelez.

MEGJEGYZÉS:

A meghajtás-világítás további jelzéseit (többszörös villogás a hálózati dugasz bedugásakor) a 8.1 fejezetben találja.

10 Kiszereles és megsemmisítés

MEGJEGYZÉS:

A kiszereles folyamán tartsa be az érvényben lévő munkabiztonsági előírásokat.

Hagyja a garázskapu-meghajtás ezen utasítás értelmében szerinti fordított sorrendben történő kiszerelesét és szakszerű megsemmisítését szakemberre. Ennek érdekében forduljon szállítójához.

11 Jótállási feltételek

A jótállás időtartama:

A törvény szerinti szavatossági időn felül mi az alábbi részleges jótállást biztosítjuk a vásárlás dátumától számítva:

- 5 év a meghajtástechnikára, a motorra és a motorvezérlésre
- 2 év a távvezérlésre, a kiegészítőkre és az egyedi berendezésekre

A jótállási igénybevétele nem hosszabbítja meg a jótállási időt. A pótalkatrész-szállításokra és utójavítási munkákra a jótállási idő 6 hónap, de legalább a folyamatban lévő jótállás határideje érvényes.

Előfeltételek:

Jótállási igény csak abban az országban érvényesíthető, ahol a készüléket vásárolták. A terméket az általunk megadott forgalmazói úton keresztül kell megvásárolni. Jótállási igény csak azokra a károokra érvényesíthető, amelyek magán a szerződés tárgyán keletkeztek.

A vásárlási bizonylat igazolásként szolgál az Ön jótállási igényéhez.

Szolgáltatások:

A jótállás időtartama alatt elhárítunk minden hiányosságot a terméken, ami igazolhatóan anyag- vagy gyártói hibára vezethető vissza. Kötelezettséget vállalunk arra, hogy választásunk szerint a hibás árut ingyenesen kicseréljük hibátlan árra, azt utólag megjavítjuk vagy értékcsökkenéssel kárpótolunk. A kicserélt alkatrészek a mi tulajdonunkba mennek át.

A jótállás nem tartalmazza a ki- és beszerelést, a megfelelő alkatrészek ellenőrzési költségeinek megtérítését, valamint az elmaradt nyereséggel és kártérítéssel szemben támasztott követelések megtérítését.

Hasonlóképpen kizárva az alábbiak okozta károk:

- szakszerűtlen beépítés és csatlakoztatás
- szakszerűtlen üzembe helyezés és használat
- külső hatások, mint pl. tűz, víz, normálistól eltérő időjárás hatások
- baleset, leesés vagy ütközés általi mechanikai sérülések
- gondatlan vagy szándékos rongálás
- normál kopás vagy karbantartási hiányosság
- nem szakképzett személy általi javítás
- idegen eredetű alkatrészek használata
- a típustábla eltávolítása vagy felismerhetetlenné tétele

12 Kivonat a beépítési nyilatkozatból

(A 2006/42/EK Gépek irányelve II. függelékének, B része szerinti értelmében egy részben kész gép beépítéshez).

A hátoldalon ismertetett termék fejlesztése, konstruálása és gyártása az alábbi irányelvekkel összhangban történt:

- 2006/42/EK Gépek irányelve
- 89/106/EGK Építőanyagokra vonatkozó irányelv
- 2006/95/EK Kisfeszültség irányelve
- 2004/108/EK Elektromágneses összeférhetőség irányelve

Alkalmazott és felhasznált szabványok és specifikációk:

- EN ISO 13849-1, PL „c”, 2. kat.
Gépek biztonsága – vezérlések biztonsági vonatkozásai – 1. rész: Általános kialakítási irányelvek
- EN 60335-1 / 2, továbbá a kapukhoz való elektromos készülékek / meghajtások biztonsága
- EN 61000-6-3
Elektromágneses összeférhetőség – zavarkibocsátás
- EN 61000-6-2
Elektromágneses összeférhetőség – zavartűrés

A 2006/42/EK irányelv értelmében a részben kész gép csak arra szolgál, hogy beépítsék egy másik gépbe vagy másik részben kész gépbe vagy berendezésbe vagy ahhoz hozzászerezélik, ezáltal az így létrejött gépre ez az irányelv vonatkozik.

Ezért ezt a terméket csak akkor szabad üzembe helyezni, ha megállapításra került, hogy a teljes gép / berendezés, amibe be lett építve, megfelel a fenti EK-irányelv határozatainak.

Ha a terméken velünk nem egyeztetett változtatást hajtanak végre, ez a nyilatkozat érvényességét veszti.

Egyedi funkciók	<ul style="list-style-type: none"> • Meghajtás-világítás, 2 percre állítva • 2-eres fény sorompó csatlakoztatható
Mechanikus kireteszelés	Áramszünet esetén belülről húzókötéllal működtethető
Távvezérlés	2-gombos RSC 2 kéziadóval (433 MHz) és integrált rádiós vevőegységgel, 6 tárolóhellyel
Univerzális vasalat	Billenő- és szekcionált kapukhoz
Kapulap-sebesség	kb. 13,5 cm / s (kapumérettől és súlytól függően)
A garázkapu-meghajtás léghangemissziója	Az ekvivalens tartós hangnyomásszint a 70 dB-t (A-súlyozott) három méter távolságban nem lépi túl.
Vezetősín	<ul style="list-style-type: none"> • Extrém lapos (30 mm) • Integrált feltöltésvédelemmel • Karbantartásmentes, szabadalmaztatott fogasszíj automatikus szíj feszítéssel
Használat	<ul style="list-style-type: none"> • Kizárólag lakossági környezetben magángarázshoz • Könnyűjárású billenő- és szekcionált kapukhoz, max. 12,5 m² kapufelületig • Ipari és ipari jellegű felhasználás nem engedélyezett.

13 Műszaki adatok

Hálózati csatlakozás	230/240 V, 50/60 Hz
Stand-by	kb. 6 W
Hálózati csatlakozás típusa	Y
Védettség	Csak száraz terekhez
Hőmérséklettartomány	-20 °C-tól +60 °C-ig
Leállító automatika	Mindkét irányban automatikusan külön-külön megtanulásra kerül.
Végállás-lekapcsolás / Erőhatárolás	<ul style="list-style-type: none"> • Öntanuló • Kopásmentes, mert mechanikai kapcsolók nélkül valósul meg • Kiegészítésként integrált futásidő-határolás kb. 45 s • Minden kapufutás során utánállító lekapcsoló-automatika.
Névleges terhelés	Lásd a típustáblát
Húzó- és nyomóerő	Lásd a típustáblát
Motor	Egyenáramú motor Hallszennozorral
Transzformátor	hővédelemmel
Csatlakoztatási technika	<ul style="list-style-type: none"> • egyszerű csavarkapcsos • max. 1,5 mm² • Impulzusüzemű külső-belső nyomógombhoz

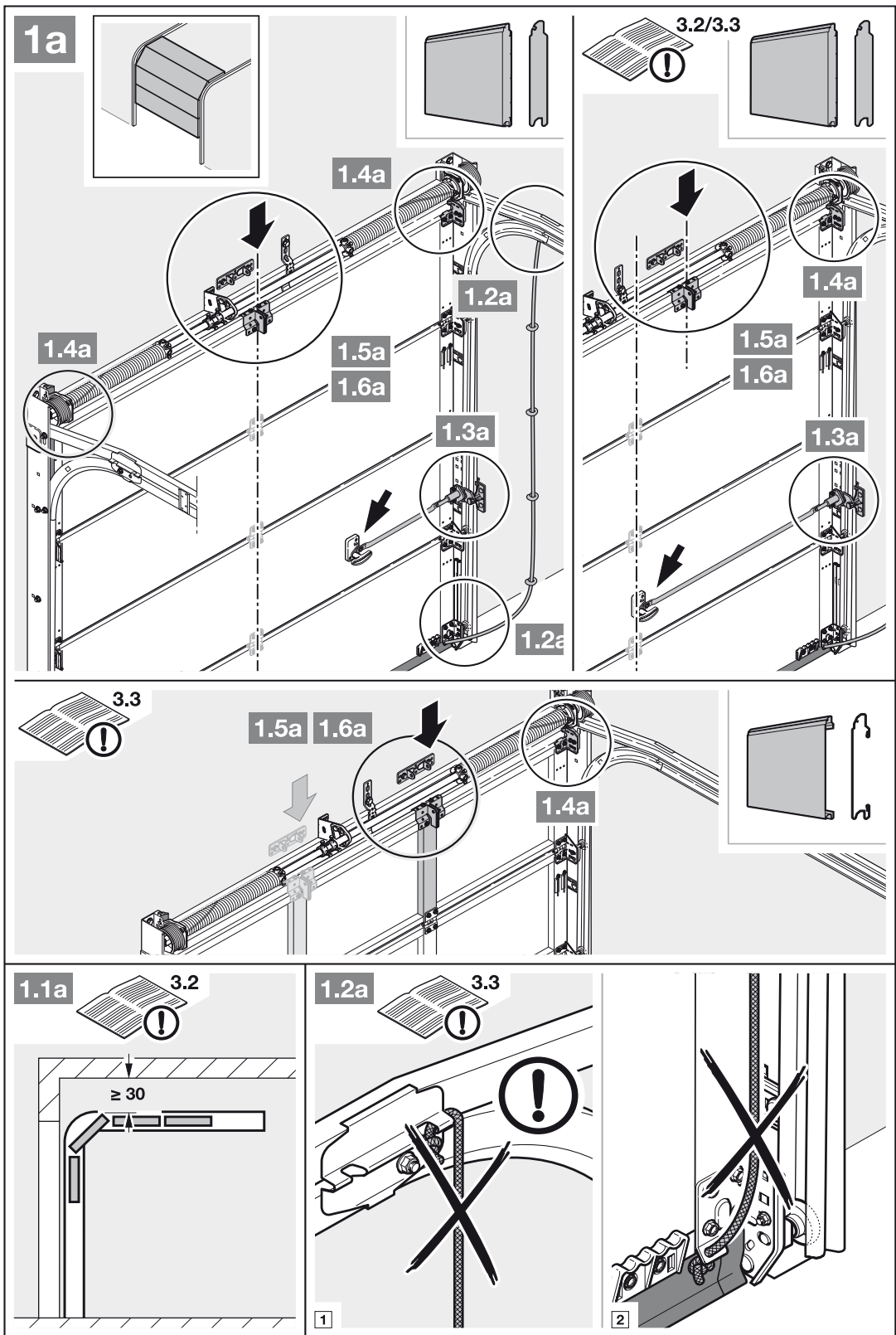

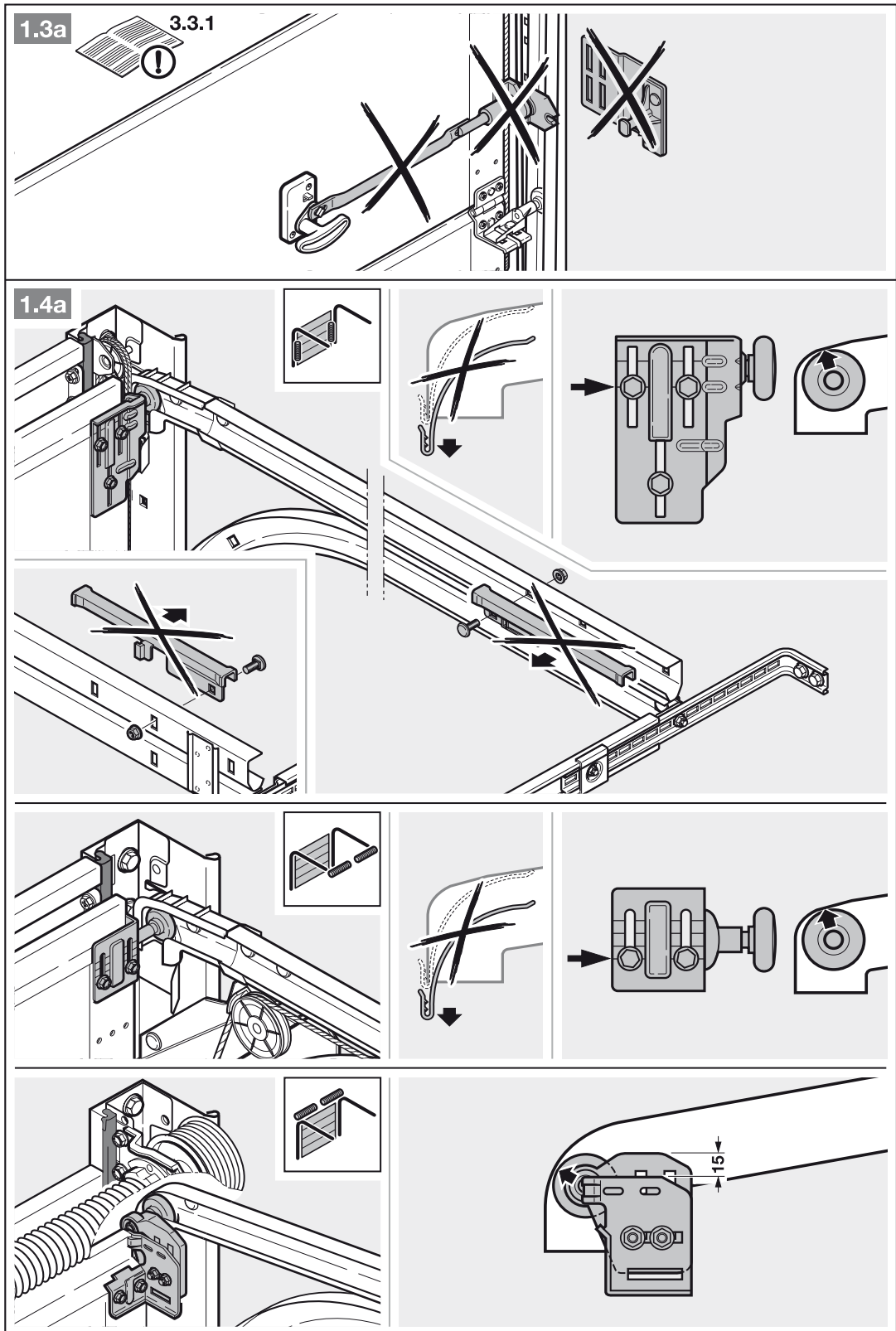

1.5a

3.3.2

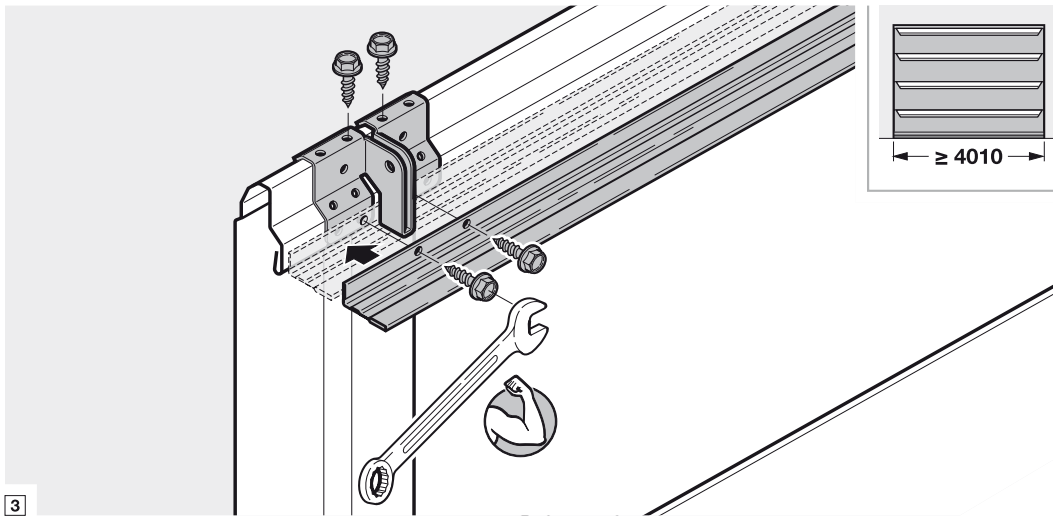
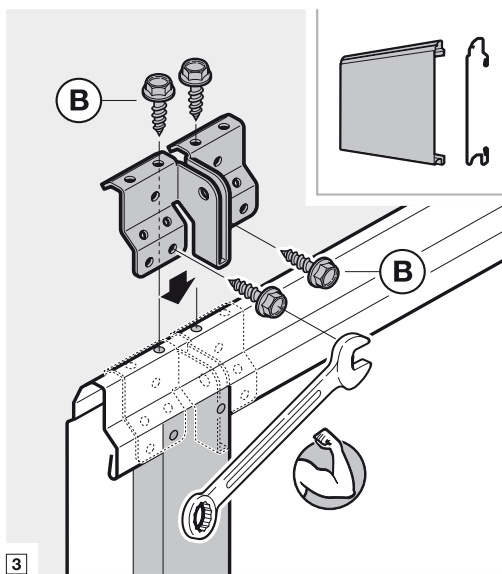
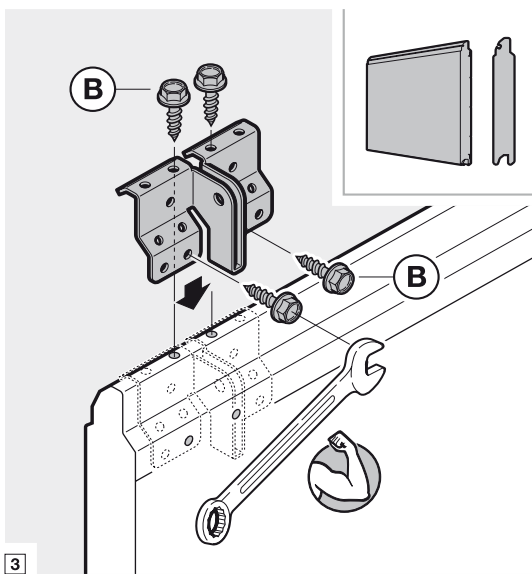
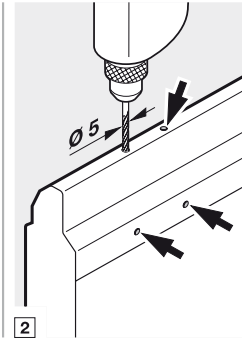
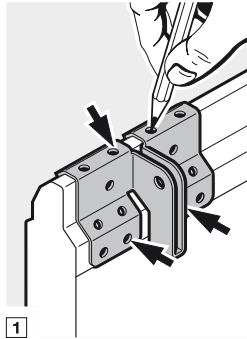
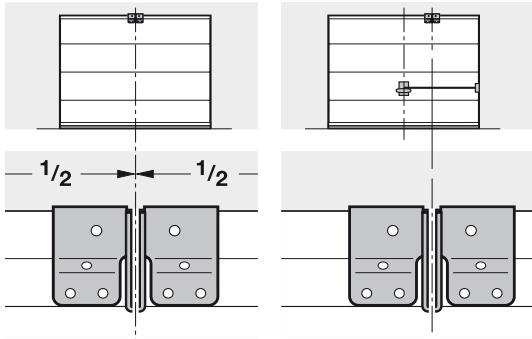
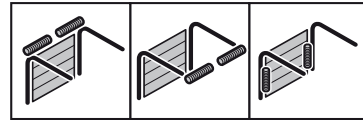

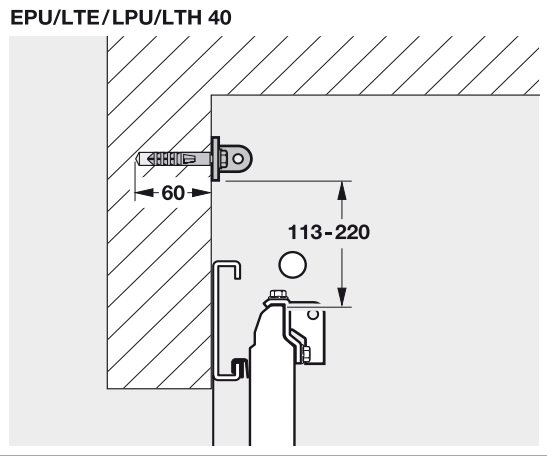
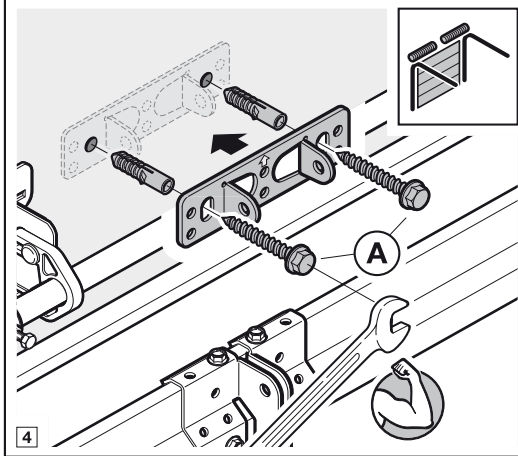
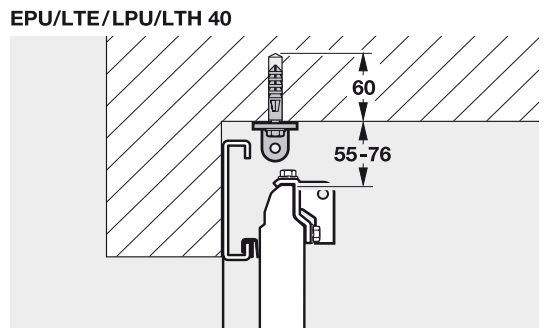
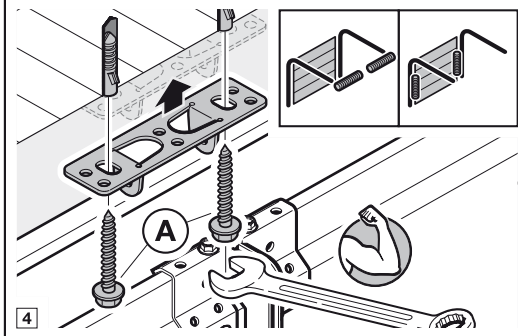
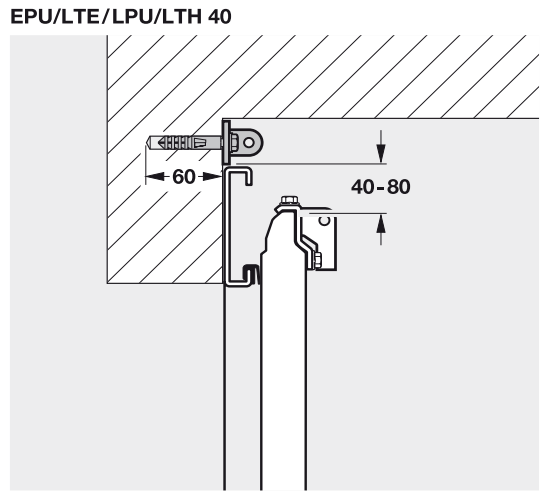
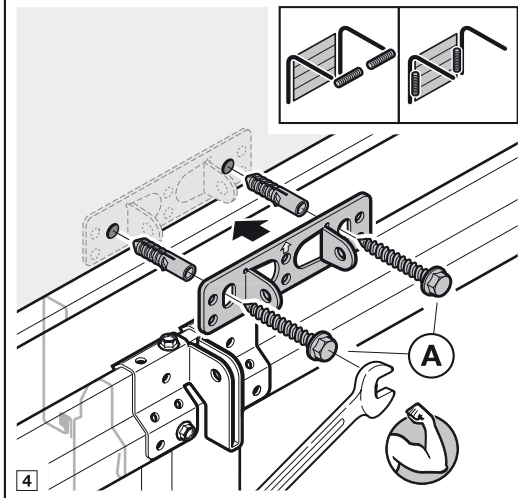
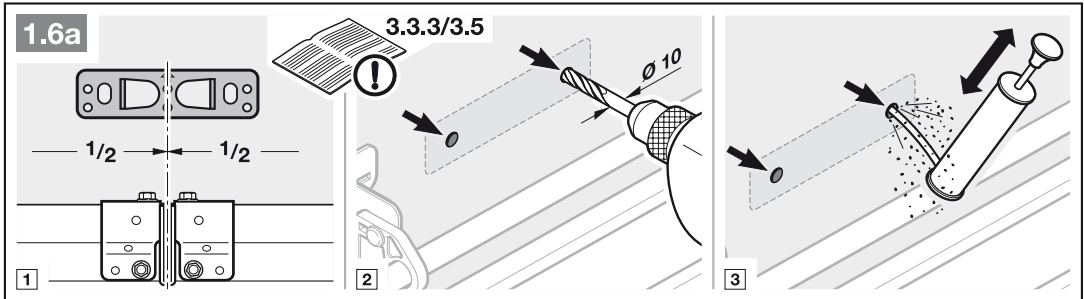

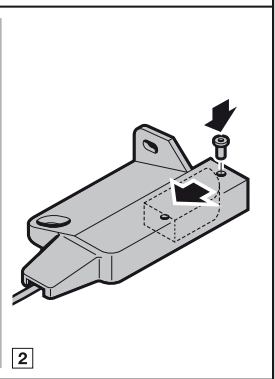
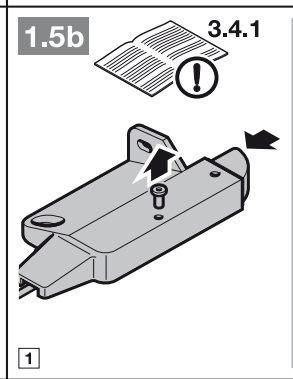
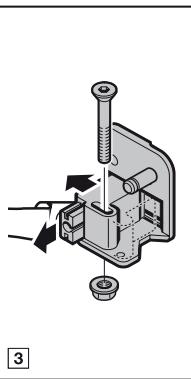
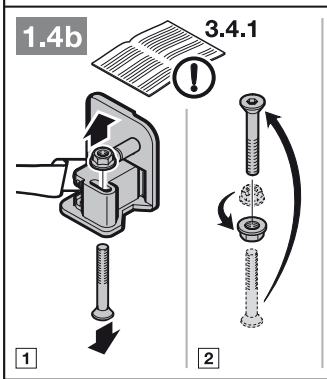
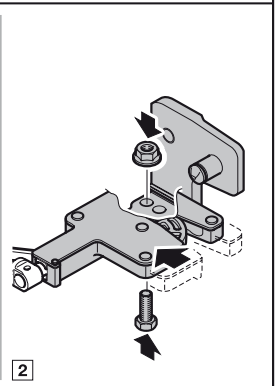
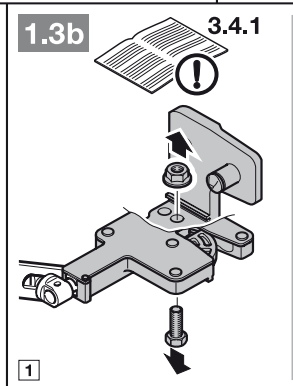
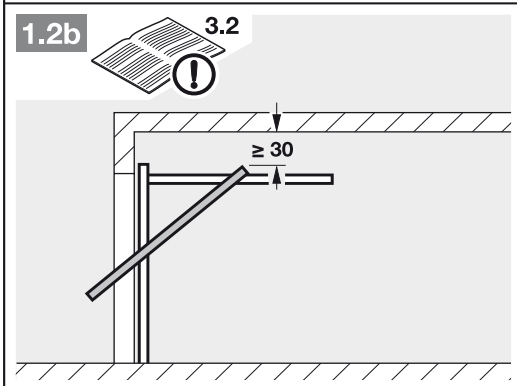
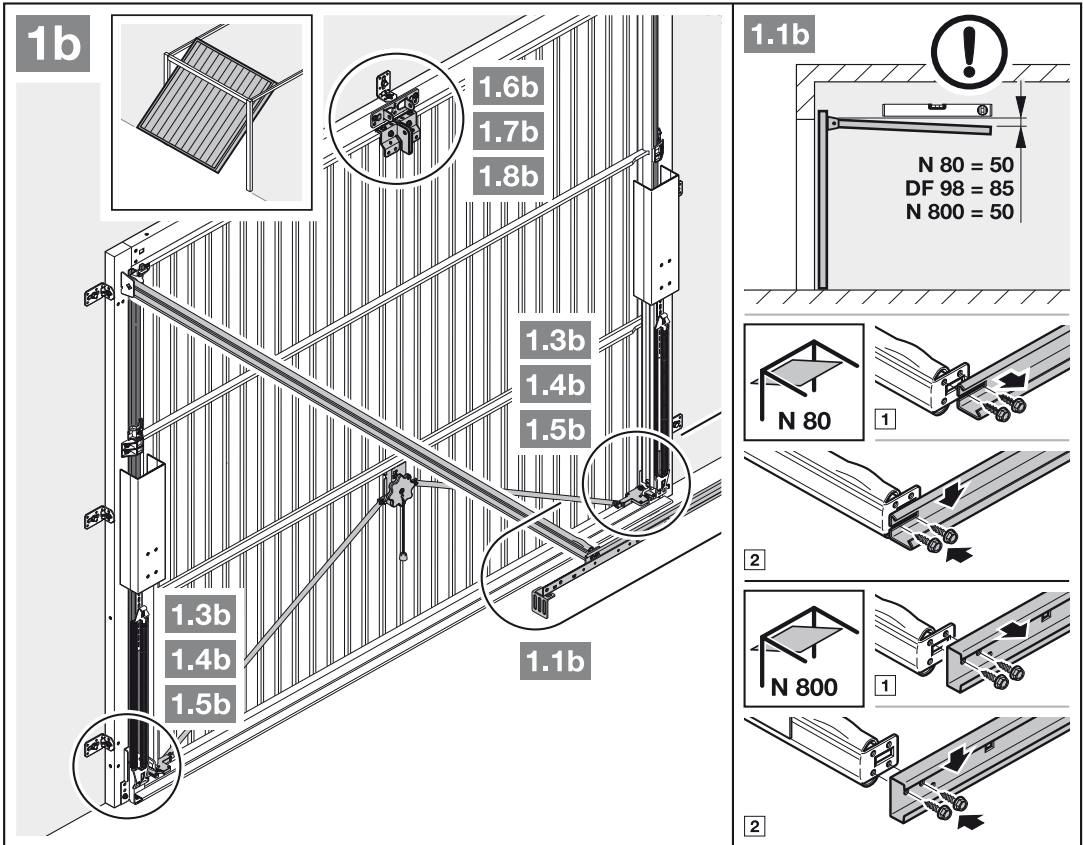

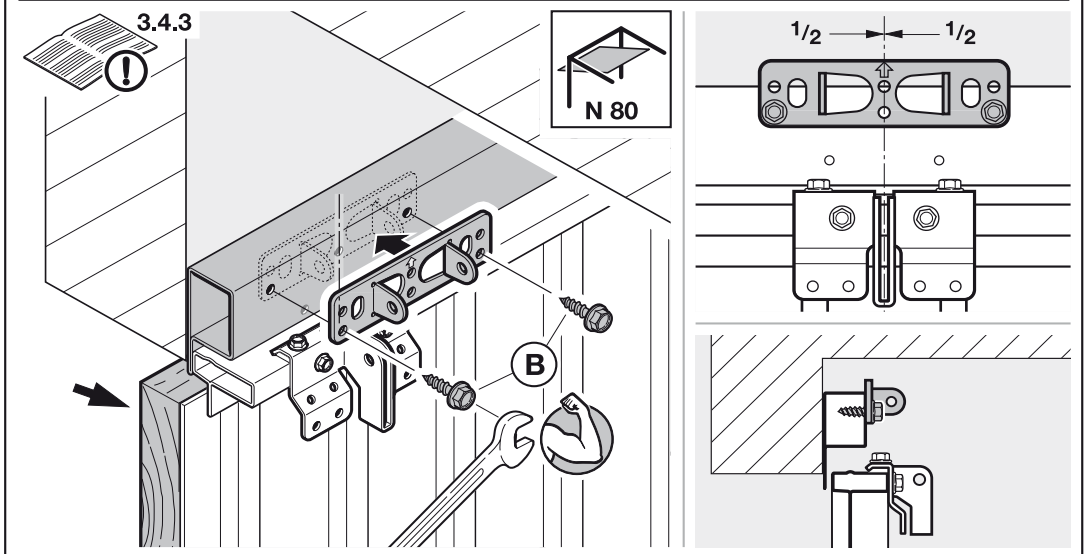
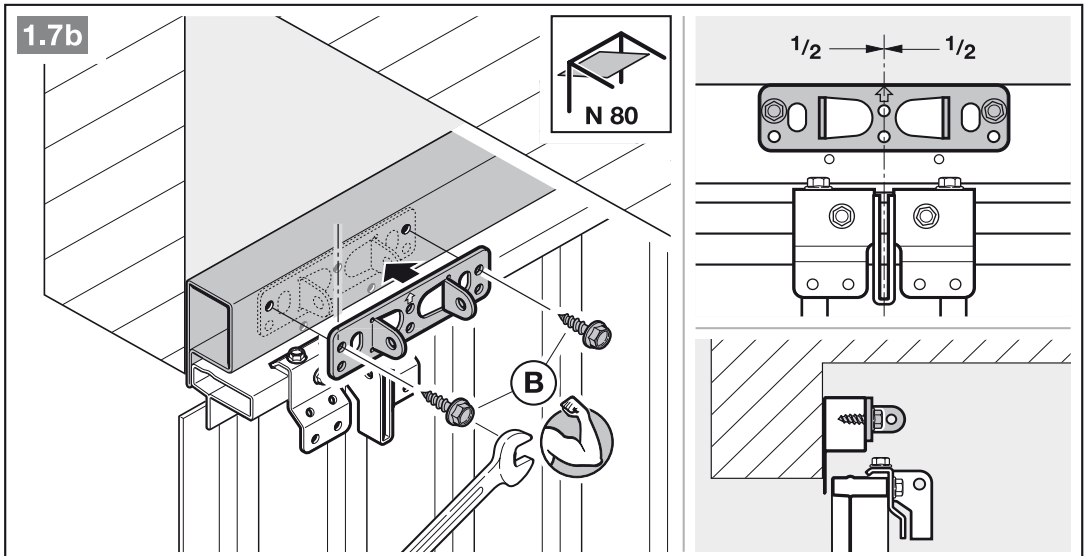
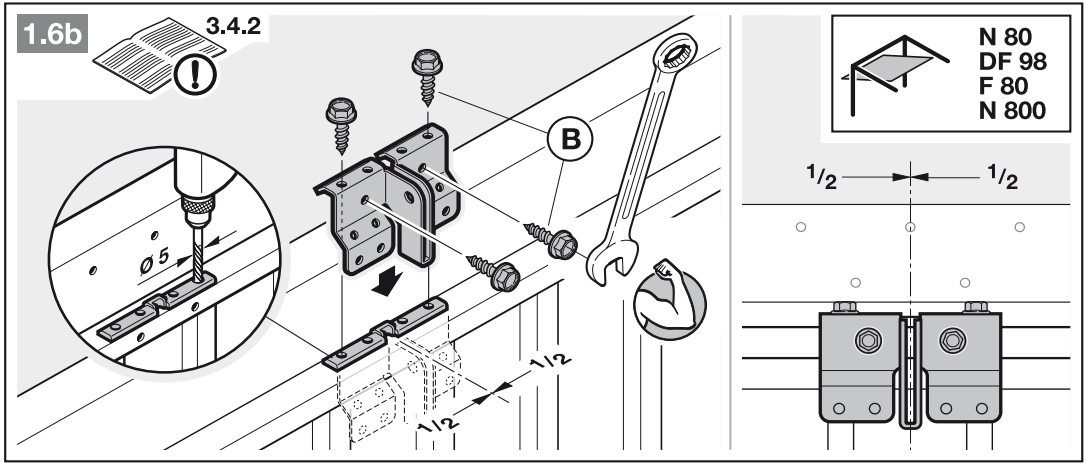

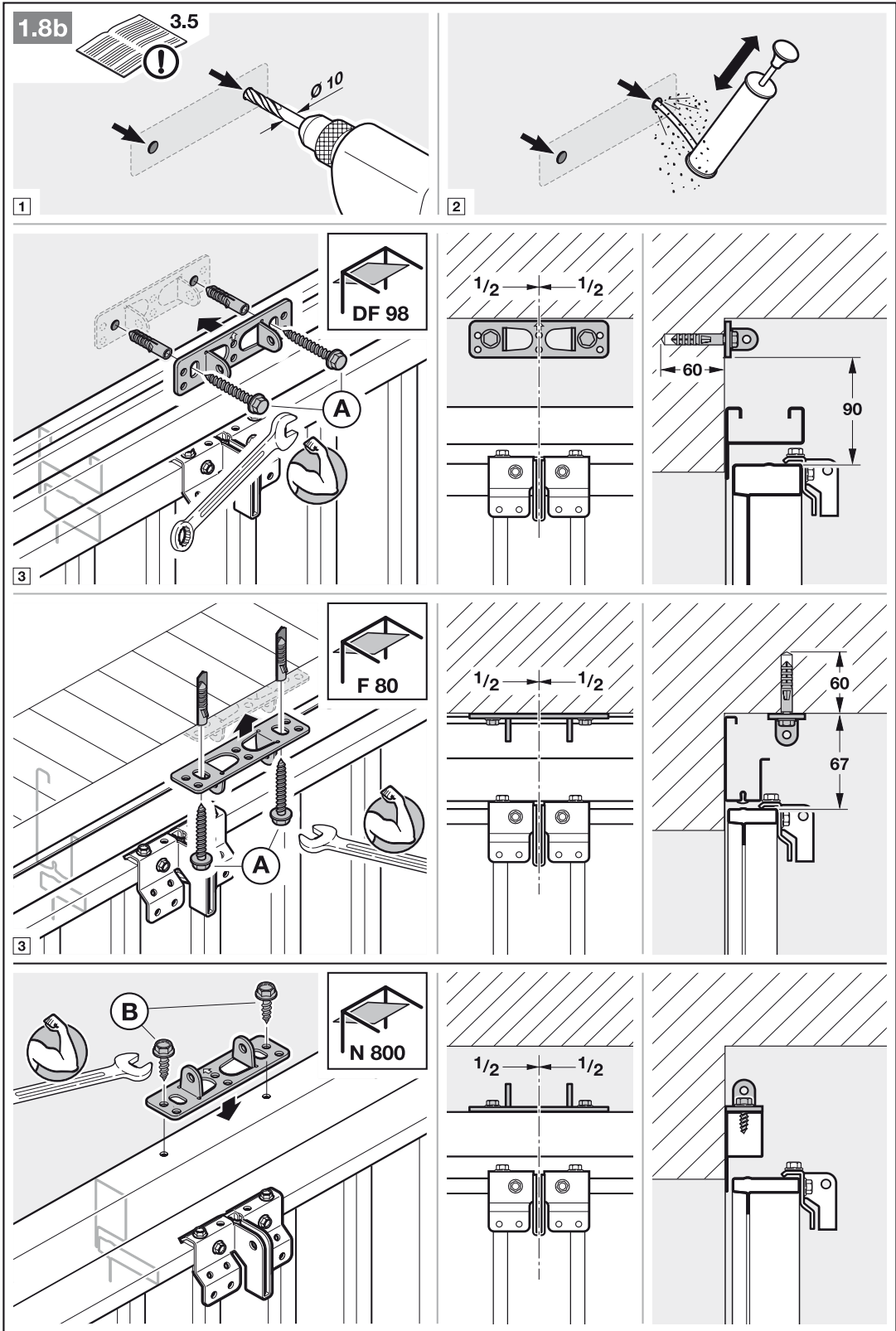

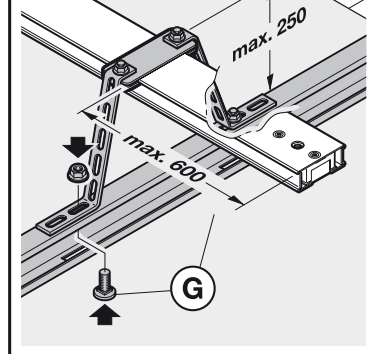
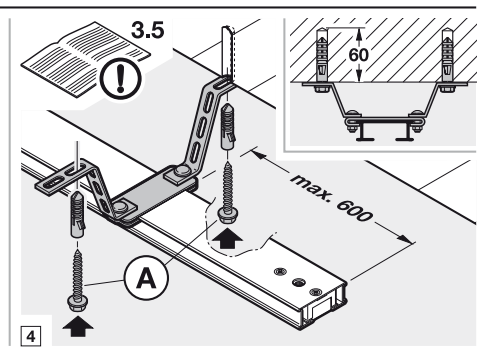
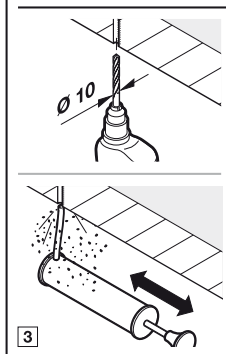
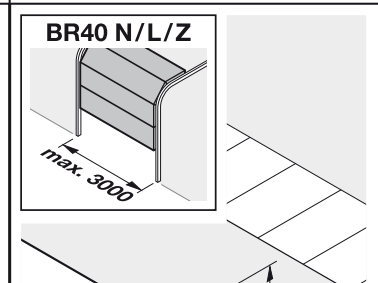
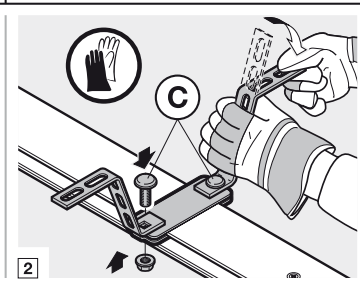
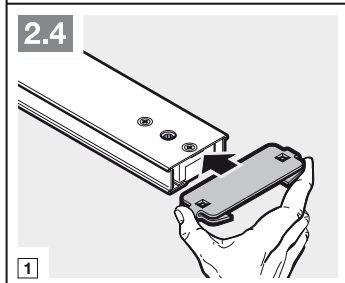
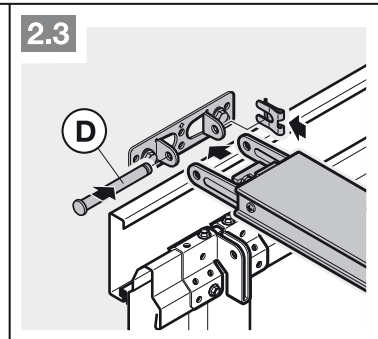
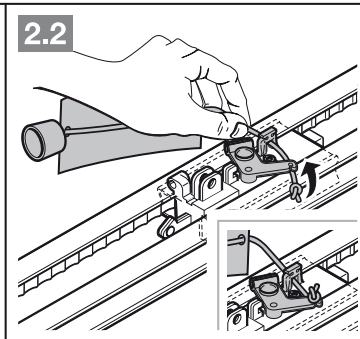
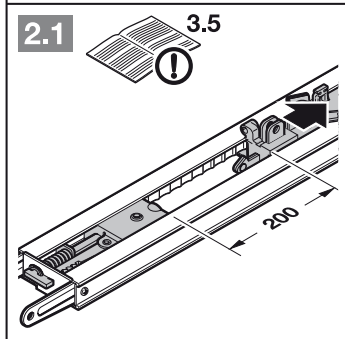
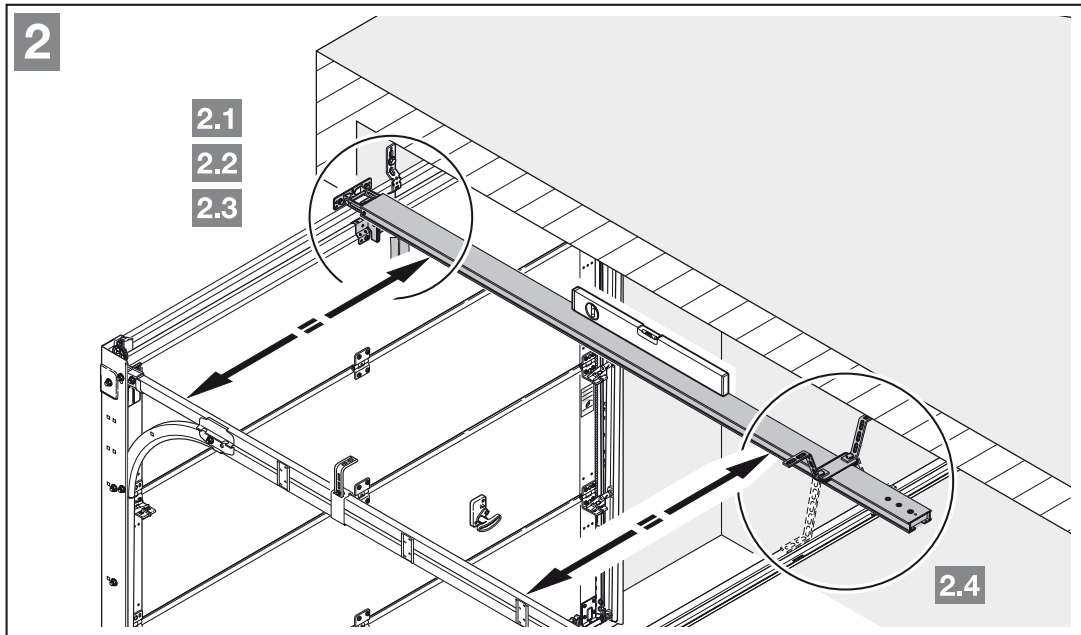

3a

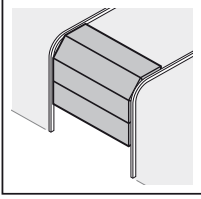

3.1a

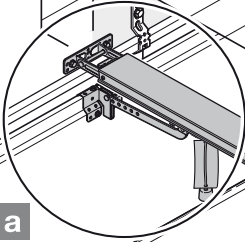

3.1a

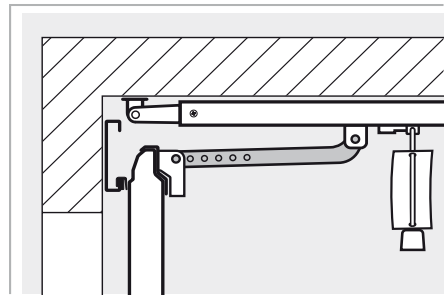
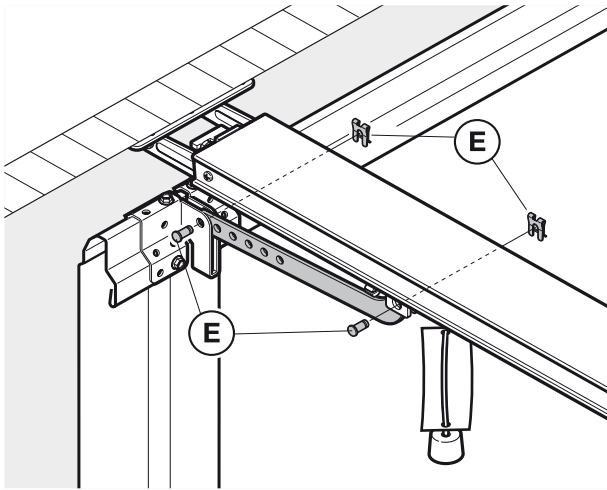
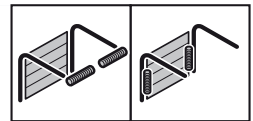
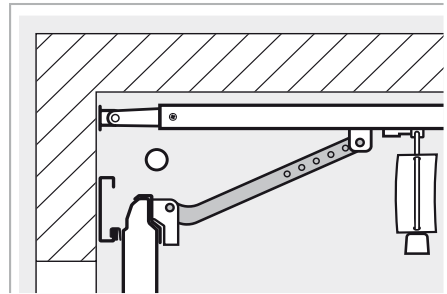
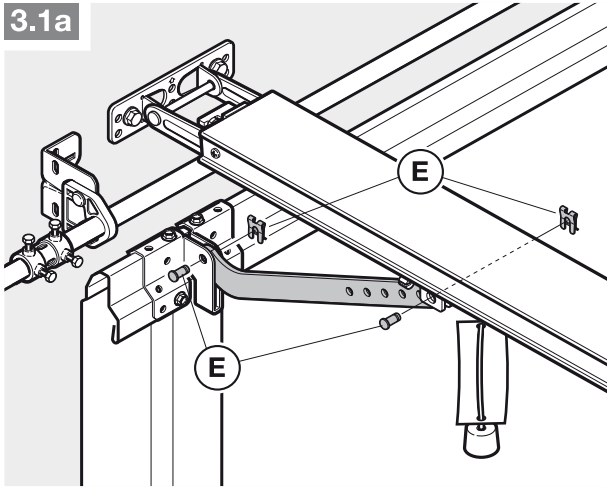

3b

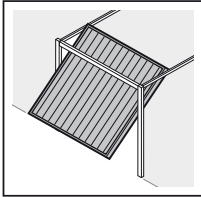

3.1b

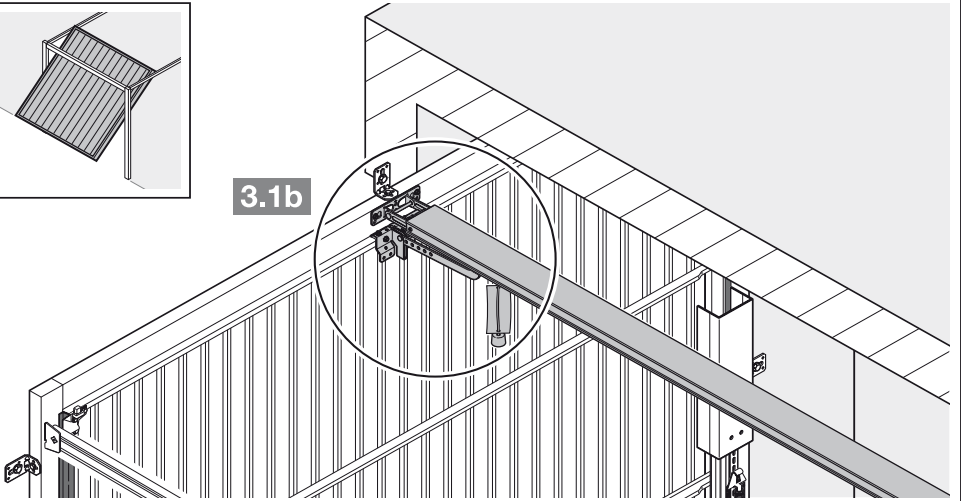

3.1b

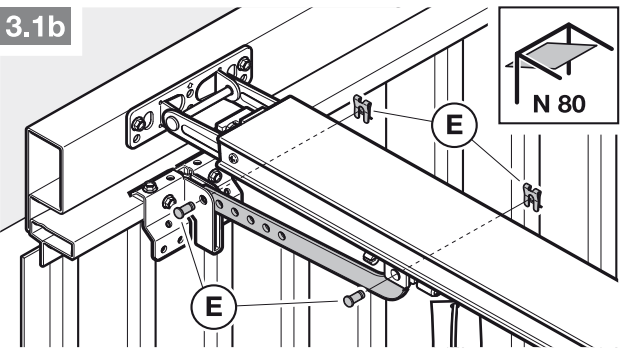

N 80

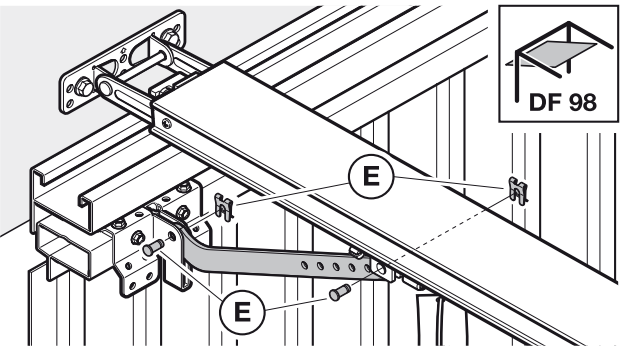
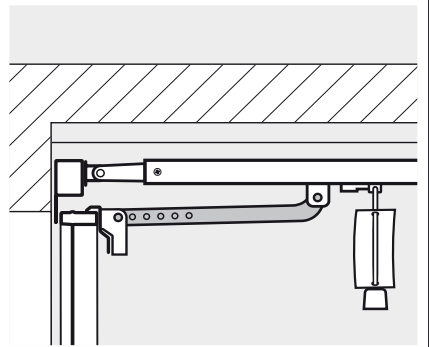

DF 98

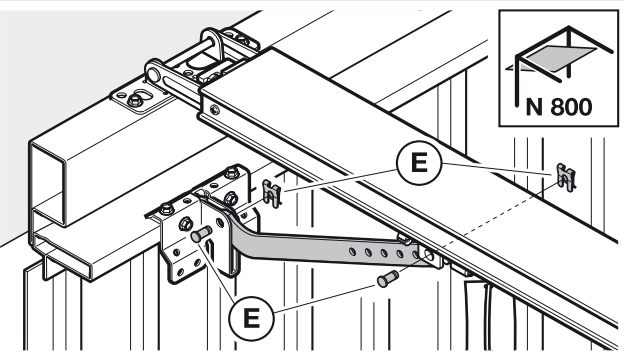
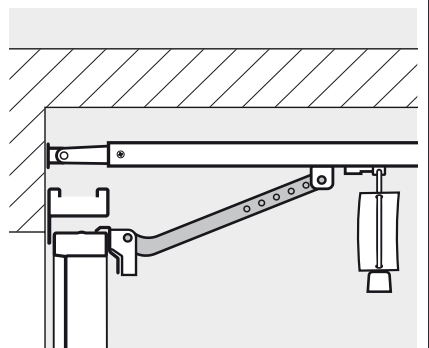

N 800

